

SIEMENS

Este manual es cortesía de Cignal  
Adquirí éste y otros productos en  
[www.cignal.com.ar](http://www.cignal.com.ar)



## Gigaset A580 - A585



Issued by  
Gigaset Communications GmbH  
Schlavenhorst 66, D-46395 Bocholt  
Gigaset Communications GmbH is a trademark licensee of Siemens AG

© Gigaset Communications GmbH 2008  
All rights reserved.  
Subject to availability. Rights of modifications reserved.

[www.gigaset.com](http://www.gigaset.com)

# Gigaset

# El teléfono a primera vista

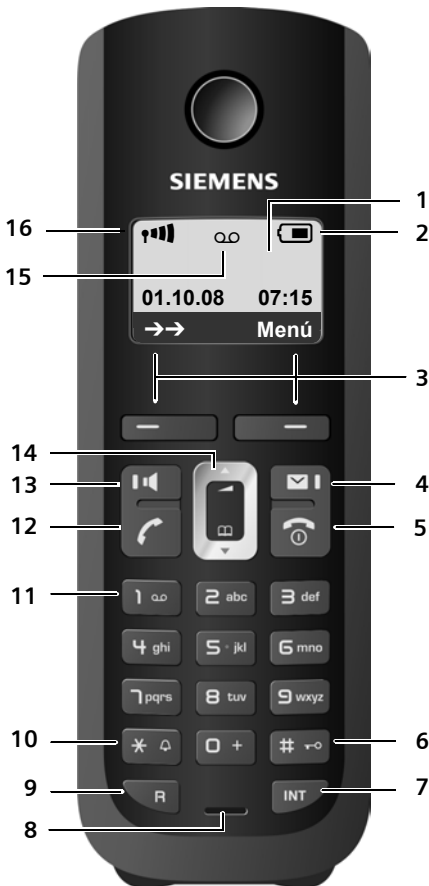

- 1 **Pantalla** en estado inactivo (ejemplo)
- 2 **Indicación del nivel de carga de las baterías** (→ p. 11)
- 3 **Teclas de pantalla** (→ p. 17)
- 4 **Tecla de mensaje** (→ p. 27)  
Acceso a las listas de llamadas y mensajes; Parpadea: mensaje nuevo o llamada nueva
- 5 **Tecla de colgar, encender/apagar**  
Colgar, cancelar función, volver un nivel del menú (presionar brevemente), volver al estado inactivo (presionar prolongadamente), activar/desactivar el teléfono (presionar prolongadamente en estado inactivo)
- 6 **Tecla Numeral**  
Bloquear/desbloquear el teclado (presionar prolongadamente en estado inactivo); conmutar entre mayúsculas y minúsculas y cifras
- 7 **Tecla interna**  
Realizar una llamada interna (→ p. 43)
- 8 **Micrófono**
- 9 **Tecla Flash** (→ p. 49)  
- Rellamada (corte de llamada)  
- Insertar una pausa de marcación (presionar prolongadamente)
- 10 **Tecla asterisco**  
Activar/desactivar los tonos de timbre (presionar prolongadamente),  
Con una conexión existente:  
Alternar entre marcación por pulsos/marcación por tonos (presionar brevemente)
- 11 **Tecla 1** (→ p. 40)  
Marque contestadora automática (sólo en modelos A585)/bandeja de entrada de la red (presione prolongadamente)
- 12 **Tecla de descolgar**  
Contestar una llamada, abrir la lista de llamada de últimos números (presionar brevemente), iniciar la marcación (presionar prolongadamente)  
Cuando escribe un SMS: enviar SMS
- 13 **Tecla de manos libres**  
Cambiar entre el funcionamiento con auricular y el modo de manos libres;  
Se enciende: manos libres activado  
Parpadea: llamada entrante
- 14 **Tecla de control** (→ p. 17)
- 15 **Icono de la contestadora automática** (sólo en modelos A585)  
Contestadora automática encendida;  
Parpadea: La contestadora automática está grabando un mensaje o está siendo usada por otro interlocutor interno
- 16 **Potencia de recepción** (→ p. 11)

## La estación base a primera vista

Puede usar las teclas de la estación base para registrar teléfonos en la estación base, buscar teléfonos (localizador), → p. 43 y manejar la contestadora automática con el teclado (sólo modelos Gigaset A585).

### Estación base Gigaset A585

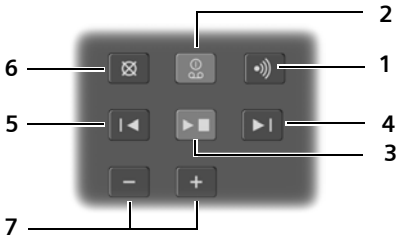

- 1 Tecla de registro/localizador:**  
Presione **brevemente**: Buscar teléfonos (localización), → p. 43.  
Presionar **prolongadamente**: Registrar teléfonos y dispositivos DECT, → p. 42.
- 2 Tecla de encendido/apagado:** Activar/desactivar la contestadora automática.  
**Se enciende la luz LED:** La contestadora automática está activada.  
**La luz LED parpadea:** La contestadora automática está grabando un nuevo mensaje.

### Mientras se reproduce el mensaje:

- 3 Tecla de reproducir/detener:**  
Reproducir nuevos mensajes de la contestadora automática o cancelar la reproducción (presione **brevemente**).

Reproducir mensajes nuevos y viejos (presione **prolongadamente**).

**La luz LED parpadea:** Por lo menos un nuevo mensaje presente.

**La luz LED parpadea:** La memoria está llena.

- 4 Pasar al siguiente mensaje (presione una vez) o saltar un mensaje (presione dos veces).
- 5 Regresar al comienzo del mensaje (presione una vez) o al mensaje anterior (presione dos veces)
- 6 Borrar mensaje actual.
- 7 Ajuste del volumen durante la reproducción del mensaje: [-] = más bajo; [+] = más alto. Mientras se indica una llamada externa: ajuste el volumen del tono del timbre.

### Tome en cuenta:

- ◆ Si la contestadora automática se está manejando desde un teléfono o si está grabando un mensaje, no puede ser manejada desde la estación base.
- ◆ Si la luz LED parpadea aunque la contestadora automática esté apagada, significa que aún hay por lo menos un mensaje nuevo que no ha sido reproducido.

### Estación base Gigaset A580



### Tecla de registro/localizador:

- Presione **brevemente**: Buscar teléfonos (localización), → p. 43.
- Presionar **prolongadamente**: Registrar teléfonos y dispositivos DECT, → p. 42.

# Tabla de contenidos

<b>El teléfono a primera vista</b> .....	<b>1</b>
<b>La estación base a primera vista</b> .....	<b>2</b>
<b>Precauciones de seguridad</b> .....	<b>6</b>
<b>Primeros pasos</b> .....	<b>7</b>
Verifique el contenido del paquete .....	7
Cómo configurar la estación base y el soporte de carga (si está incluido) ..	8
Cómo conectar la estación base .....	8
Conexión del soporte de carga (si se incluye) .....	9
Configuración del teléfono para su uso .....	10
¿Qué le gustaría hacer a continuación? .....	16
<b>Uso del teléfono</b> .....	<b>17</b>
Tecla de control .....	17
Teclas de pantalla .....	17
Teclas del teclado .....	18
Corrección de entradas incorrectas .....	18
Guía del menú .....	18
Cómo activar/desactivar el teléfono .....	19
Cómo activar/desactivar el bloqueo del teclado .....	19
Ilustración de los pasos operativos en la guía del usuario .....	20
<b>Árbol del menú</b> .....	<b>21</b>
<b>Cómo hacer llamadas</b> .....	<b>23</b>
Cómo hacer una llamada externa .....	23
Cómo finalizar una llamada .....	23
Cómo responder una llamada .....	23
Identificación de línea de llamada .....	24
Conversación con manos libres .....	24
Cómo silenciar .....	24
<b>Uso del directorio telefónico y las listas</b> .....	<b>25</b>
Directorio telefónico .....	25
Lista de últimos números de rellamada .....	27
Cómo abrir listas con la tecla de mensaje .....	27
<b>Cómo hacer llamadas rentables</b> .....	<b>29</b>
Código automático del proveedor de red (preselección) .....	29
Cómo mostrar la duración de la llamada .....	30
<b>SMS (mensajes de texto)</b> .....	<b>31</b>
Escribir/enviar un SMS .....	31
Recibir un SMS .....	32
Configuración de centros SMS .....	34
SMS en una centralita telefónica .....	34
Cómo activar/desactivar la función SMS .....	34
Resolución de problemas SMS .....	35

<b>Funcionamiento de la contestadora automática de la estación base de Gigaset A585</b> .....	<b>36</b>
Manejo a través del teléfono .....	36
Activación/desactivación de la revisión de llamadas .....	38
Cómo configurar la contestadora automática .....	38
Cómo volver a configurar el acceso rápido para la contestadora automática usando la tecla 1 .....	39
Operación remota cuando no está en su casa (operación remota) .....	39
<b>Cómo usar la bandeja de entrada de la red</b> .....	<b>40</b>
Cómo configurar la marcación rápida para la bandeja de entrada de la red .....	40
Cómo examinar el informe de la bandeja de entrada de la red .....	40
<b>ECO DECT</b> .....	<b>41</b>
<b>Configuración del despertador</b> .....	<b>42</b>
<b>Cómo usar varios teléfonos</b> .....	<b>42</b>
Cómo registrar los teléfonos .....	42
Cómo anular el registro de teléfonos .....	43
Cómo localizar un teléfono ("localización") .....	43
Cómo hacer llamadas internas .....	43
Cómo escuchar una llamada externa (conferencia) .....	44
<b>Configuración del teléfono</b> .....	<b>44</b>
Cómo cambiar la fecha y hora .....	44
Cómo cambiar el idioma de la pantalla .....	44
Configuración de la pantalla .....	45
Activación/desactivación de respuesta automática .....	45
Cambiar el volumen de manos libres/auricular .....	45
Cómo cambiar los tonos de timbre .....	45
Tonos de aviso .....	46
Restauración del teléfono a los ajustes predeterminados .....	47
<b>Configuración de la estación base</b> .....	<b>47</b>
Protección contra el acceso no autorizado .....	47
Cómo cambiar los tonos de timbre .....	47
Cómo restaurar la configuración predeterminada de la estación base .....	48
<b>Conexión del teléfono a una centralita telefónica (PABX)</b> ....	<b>49</b>
Modos de marcación y rellamada .....	49
Configuración de pausas .....	49
Cómo cambiar temporalmente a marcación por tonos (DTMF) .....	50
<b>Precauciones de seguridad</b> .....	<b>51</b>
Preguntas y respuestas .....	52
Permiso .....	53
Certificado de garantía .....	54

<b>Medioambiente</b> .....	<b>55</b>
<b>Apéndice</b> .....	<b>56</b>
Cuidados .....	56
Contacto con líquidos .....	56
Especificaciones .....	56
Escribir y editar texto .....	58
<b>Accesorios</b> .....	<b>59</b>
<b>Cómo montar la estación base en la pared</b> .....	<b>60</b>
<b>Cómo montar el soporte de carga en la pared</b> .....	<b>60</b>
<b>Índice alfabético</b> .....	<b>61</b>

## Precauciones de seguridad

### Advertencia

Antes de utilizarse, consulte las precauciones de seguridad y la guía del usuario. Explique a sus hijos el contenido y los riesgos posibles asociados con el uso del teléfono.



Use solamente el transformador de corriente provisto, tal como se indica en la parte inferior de la estación base o el soporte de carga.



Sólo use las baterías recargables **recomendadas** (→ p. 56), es decir, nunca use una batería convencional (no recargable) u otros tipos de baterías ya que esto podría causar riesgos graves a la salud y lesiones personales.



El funcionamiento de dispositivos médicos puede verse afectado. Procure tener siempre presente las condiciones técnicas en su entorno particular, por ej. el consultorio de un médico.



No acerque la parte trasera de su teléfono a su oído cuando suena el tono de timbre o cuando está activada la función de manos libres. Si lo hace, corre el riesgo de sufrir daños auditivos graves y permanentes.

El teléfono puede causar un zumbido molesto en audífonos de sordera.



Nunca instale la estación base o el soporte de carga en baños o duchas. La estación base y el soporte de carga no son a prueba de salpicaduras (→ p. 56).



Nunca use su teléfono en entornos con riesgos explosivos potenciales (por ej. talleres de pintura).



Si le cede el teléfono a alguna otra persona, asegúrese de incluir también la guía del usuario.



No utilice las estaciones base defectuosas o haga que el servicio de asistencia técnica las repare, ya que en caso contrario podría afectar a servicios que usen ondas de radio.

### Tenga en cuenta

No todas las funciones descritas en esta guía del usuario están disponibles en todos los países.

# Primeros pasos

## Verifique el contenido del paquete

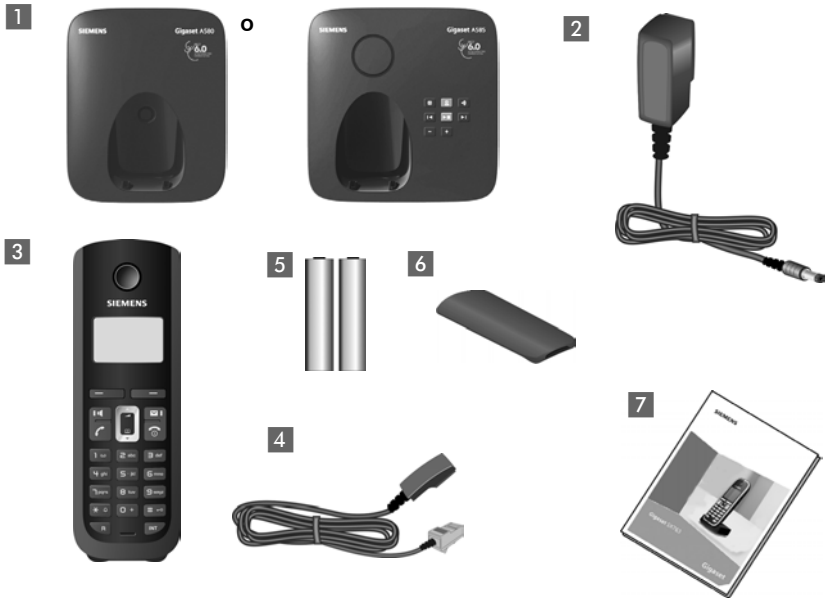

- 1** una estación base Gigaset A580 o A585,
- 2** un transformador de corriente,
- 3** un teléfono Gigaset A58H,
- 4** un cable de teléfono,
- 5** dos baterías,
- 6** una tapa para las baterías,
- 7** una guía del usuario.

Si compró un **modelo con varios teléfonos** el paquete debe contener dos baterías, una tapa para baterías y un soporte de carga **8** con transformador de corriente **9** para cada teléfono adicional.

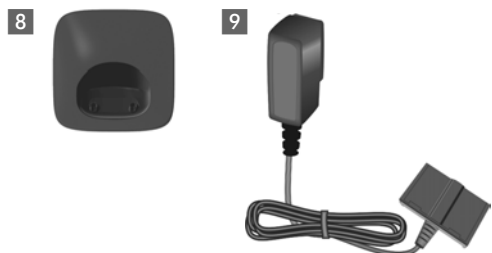

## Cómo configurar la estación base y el soporte de carga (si está incluido)

La estación base y el soporte de carga están diseñados para el uso en habitaciones secas con un rango de temperatura de +5 °C a +45 °C.

- ▶ Instale la estación base y los soportes de carga en una ubicación central sobre una superficie plana antideslizante en su casa o apartamento.

### Tenga en cuenta

Preste atención al alcance de la estación base.

El mismo es de hasta 300 m en áreas al aire libre sin obstrucciones y hasta 50 m dentro de edificios. Se reduce el alcance cuando se activa el Modo Eco (→ p. 41).

Normalmente, las patas del teléfono no dejan marcas en las superficies. Sin embargo, y debido a la gran cantidad de barnices y abrillantadores que se usan en el mobiliario actual, no es posible asumir totalmente que no quedarán marcas sobre la superficie.

Para obtener instrucciones sobre cómo montar la estación base y el soporte de carga en la pared, vea → p. 60.

### Tenga en cuenta:

- ◆ Nunca exponga el teléfono a la influencia de fuentes de calor, luz solar directa u otros dispositivos eléctricos.
- ◆ Proteja su Gigaset de la humedad, el polvo, los líquidos y vapores corrosivos.

## Cómo conectar la estación base

- ▶ **Primero** conecte el transformador de corriente **1**.
- ▶ **Luego** conecte el enchufe hembra del teléfono **2** e introduzca los cables en los ductos para cables.



### Tenga en cuenta:

- ◆ El transformador de corriente debe **siempre estar conectado**, ya que el teléfono no funcionará sin conexión eléctrica.
- ◆ Use solamente el transformador de corriente y el cable de teléfono **provisos**. Las conexiones de las clavijas de los cables de teléfono pueden variar (conexiones de clavijas → p. 58).

## Conexión del soporte de carga (si se incluye)

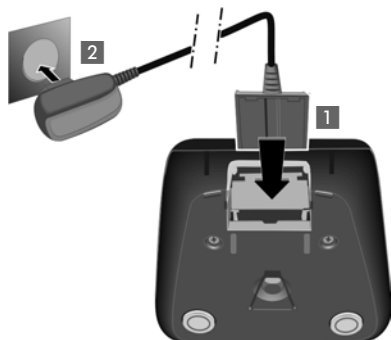

- ▶ Conecte el enchufe plano del transformador de corriente **1**.
- ▶ Conecte el transformador de corriente al enchufe de la pared **2**.

Si necesita desconectar el enchufe del soporte de carga, presione el botón de liberación **1** y desconecte el enchufe **2**.

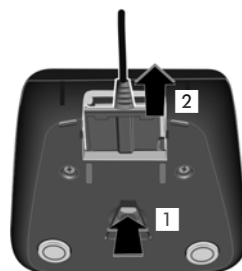

## Configuración del teléfono para su uso



La pantalla está protegida por una película plástica.  
¡Quite la película protectora!

### Instalación de las baterías y cerrar la tapa de la batería

#### Advertencia

Use sólo las baterías recargables recomendadas por Gigaset Communications GmbH \* (→ p. 56). Nunca use una batería convencional (no recargable) u otro tipo de baterías ya que esto podría causar graves riesgos a la salud y lesiones personales. Por ejemplo, las baterías podrían explotar. El teléfono también puede funcionar mal o dañarse como resultado de la utilización de baterías que no sean del tipo recomendado.

\* Gigaset Communications GmbH is a trademark licensee of Siemens AG.

- ▶ Coloque las baterías con la orientación correcta. La polaridad se indica en o sobre el compartimiento de las baterías.

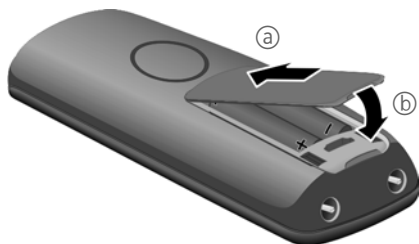

- ▶ Primero coloque la tapa de la batería en la parte superior (a).
- ▶ Luego presione la tapa (b) hasta que encaje en su sitio.

Si necesita abrir la tapa de las baterías, por ejemplo para reemplazarlas, coloque la punta del dedo en la cavidad de la carcasa y tire de la tapa de la batería hacia arriba.



## Cómo colocar el teléfono en la estación base y registrarlo

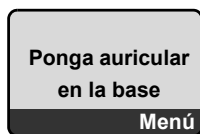

Antes de que pueda usar el teléfono, debe registrarlo en la estación base.

- ▶ Coloque el teléfono con la **pantalla hacia arriba** en la estación base.

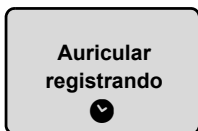

El teléfono se registra automáticamente. El registro puede tardar **hasta 5 minutos**.

**No retire el teléfono de la estación base durante este tiempo.**



Se muestra lo siguiente luego de realizar el registro con éxito:

- ◆ la potencia de la señal de recepción entre la estación base y el teléfono:
  - buena a baja: →
  - no hay recepción: parpadea
- ◆ estado de carga de las baterías:
  - (de agotada a carga total)
  - parpadea: baterías casi agotadas
  - parpadea: procedimiento de carga

Si compró un **modelo con varios teléfonos**, repita el proceso de registro para cada teléfono. A los teléfonos se les asigna el número interno más bajo disponible (1 - 4). Si se registra más de un teléfono en la estación base, el número del teléfono interno aparece en la pantalla, por ej., INT 2. Si los números internos 1 - 4 ya han sido asignados a otros dispositivos, se sobrescribirá el número 4.

### Tenga en cuenta

- ◆ Cada vez que presiona una tecla se interrumpe el registro automático.
- ◆ Si el registro automático no funciona, el teléfono tendrá que ser registrado manualmente (→ p. 42).

Para cargar las baterías, deje el teléfono en el soporte de carga.

### Tenga en cuenta

El teléfono sólo debe colocarse en la estación base o en el soporte de carga suministrados.

Si tiene alguna pregunta o problema → p. 52.

## Carga y descarga inicial de las baterías

Sólo puede mostrarse el nivel correcto de carga si primero las baterías son completamente cargadas **y** descargadas.



- ▶ Coloque el teléfono en la estación base o en el soporte de carga durante **diez** horas.



- ▶ Luego retire el teléfono de la estación base o soporte de carga y no lo vuelva a colocar hasta que las baterías estén totalmente descargadas.

### Tenga en cuenta

- ◆ Luego de cargar **y** descargar las baterías por primera vez puede volver a colocar el teléfono en la estación base o el soporte de carga luego de cada llamada.
- ◆ Cada vez que quite las baterías del teléfono y las vuelva a colocar, repita el procedimiento de carga y descarga.
- ◆ Las baterías pueden calentarse durante el proceso de carga. Esto no es peligroso.
- ◆ Después de un tiempo, la capacidad de carga de las baterías disminuirá por razones técnicas.

## Configuración de la fecha y la hora

Configure la fecha y la hora de manera que la fecha y hora correctas se puedan asignar a las llamadas entrantes y se pueda usar la alarma.

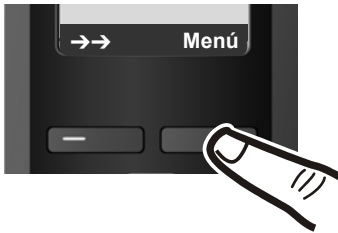

- ▶ Presione la tecla debajo de **Menú** en la pantalla para abrir el menú principal.



- ▶ Presione la parte inferior de la tecla de control ...

... hasta que el aparezca el elemento del menú **Configuración**.



- ▶ Presione la tecla que se encuentra debajo de **OK** en la pantalla para confirmar su selección.

El elemento de menú **Fecha/hora** aparece en la pantalla.



- ▶ Presione la tecla debajo de **OK** en la pantalla para abrir el campo de entrada.



- ▶ Se marca la línea activa [...].  
Ingrese el día, mes y año como un número de 8 cifras usando el teléfono, por ej. **0+** **1** **00** **1** **00** **0+** **2** **abc** **0+** **0+** **8** **tuv** para el 01/10/08.



Si quiere corregir un registro, presione la parte superior o inferior de la tecla de control para conmutar entre campos.

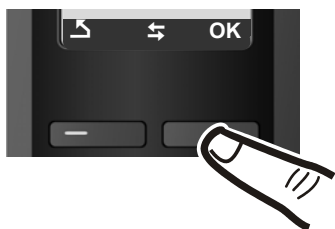
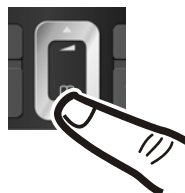

- ▶ Presione la tecla que se encuentra debajo de **OK** en la pantalla para confirmar su selección.



- ▶ Ingrese la hora y los minutos como un número de cuatro cifras usando el teléfono por ej. **0+** **7** **pers** **1** **00** **5** **kl** para la hora 07:15.  
Si fuera necesario, use la tecla de control para conmutar entre campos.
- ▶ Presione la tecla que se encuentra debajo de **OK** en la pantalla para confirmar su selección.

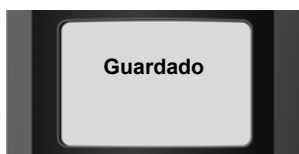

La pantalla muestra **Guardado**. Se escuchará un tono de confirmación.



- ▶ Presione prolongadamente la tecla de colgar **☎** para regresar al estado inactivo.

## Pantalla en estado inactivo

Después de registrar el teléfono y ajustar la hora, la pantalla en estado inactivo se mostrará como en este ejemplo. Si la contestadora automática está activada, también se mostrará el icono de la contestadora automática ∞ en la parte superior.

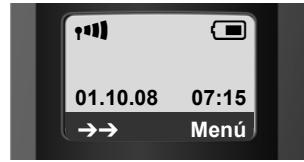

Su contestadora automática está configurada con un anuncio pregrabado.

### Tenga en cuenta









El icono de alcance sólo se muestra en estado inactivo si Modo Eco+ (→ p. 41) está desactivado.

**Ahora su teléfono está listo para ser usado.**

## ¿Qué le gustaría hacer a continuación?

Ahora que ha iniciado con éxito su Gigaset, probablemente quiera adaptarlo a sus necesidades personales. Use la siguiente guía para ubicar rápidamente los temas más importantes.

Si no está familiarizado con los dispositivos manejados a través de menús, como otros teléfonos Gigaset, primero debería leer la sección titulada "Uso del teléfono" → p. 17.

<b>La información sobre...</b>	<b>... se ubica aquí.</b>
<b>Configuración de la melodía y el volumen del tono del timbre</b>	 p. 45
<b>Configuración del volumen del teléfono</b>	 p. 45
<b>Grabación de un mensaje personal para la contestadora automática</b>	 p. 36
<b>Configuración Modo Eco / Modo Eco+</b>	 p. 41
<b>Preparación del teléfono para la recepción de SMS</b>	
<b>Operación del teléfono en una centralita telefónica</b>	 p. 49
<b>Registro de los teléfonos Gigaset existentes en una estación base</b>	 p. 42
<b>Transferencia de registros del directorio telefónico desde teléfonos Gigaset existentes a nuevos teléfonos</b>	 p. 26

Si tiene alguna pregunta sobre el uso de su teléfono, lea los consejos para la resolución de problemas (→ p. 52) o póngase en contacto con nuestro equipo de atención al cliente (→ p. 51).

# Uso del teléfono

## Tecla de control

En la siguiente descripción el lado de la tecla de control que debe presionar para cada operación se indica en consecuencia, por ej.  para "presione la parte superior de la tecla de control".

La tecla de control tiene varias funciones diferentes:



### Cuando su teléfono está en estado inactivo



Abra el directorio telefónico.





Utilice el menú para configurar el volumen de llamada del teléfono (→ p. 45), tonos de timbre (→ p. 45) y tonos de aviso (→ p. 46).

### En el menú principal, submenús y listas



Desplazarse línea a línea hacia arriba o hacia abajo.

### En los campos de entrada

Use la tecla de control para mover el cursor a la izquierda  o derecha .

### Durante una llamada externa



Abra el directorio telefónico.



Ajuste del volumen de la bocina para el auricular y el modo de manos libres.

## Teclas de pantalla





Las funciones de las teclas de pantalla cambian en función de la situación de operación en particular. Por ejemplo:





Las funciones actuales de la tecla de pantalla se mostrarán en la línea inferior de la pantalla

Teclas de pantalla

Teclas de pantalla importantes:

	Abrir un menú dependiente del contexto.
	Confirmar selección.
	Tecla de borrar: borra un carácter a la vez, de derecha a izquierda.
	Regresar un nivel del menú o cancelar la operación.
	Abrir la lista de rellamada de últimos números.

## Teclas del teclado

 /  /  etc.

Presione la tecla correspondiente del teléfono.



Ingrese cifras o letras.

## Corrección de entradas incorrectas

Para corregir los caracteres incorrectos en el texto, vaya hasta la entrada incorrecta con la tecla de control. A continuación, puede:

- ◆ presionar  para borrar el carácter a la izquierda del cursor,
- ◆ ingresar caracteres a la izquierda del cursor,
- ◆ sobrescribir el carácter (que parpadea) cuando ingresa la fecha y la hora, etc.

## Guía del menú

Se accede a las funciones de su teléfono mediante un menú que tiene varios niveles.

### Menú principal (primer nivel del menú)

- ▶ Cuando el teléfono está en estado inactivo, presione **Menú** para abrir el menú principal.

Las funciones del menú principal se muestran en la pantalla como una lista con nombre e ícono.

Para acceder a una función, es decir, para abrir el submenú correspondiente (siguiente nivel de menú):

- ▶ Para ir a la función deseada presione la tecla de control . Presione la tecla de pantalla **OK**.

### Submenús

Las funciones de los submenús aparecen en forma de lista.

Para acceder a una función:

- ▶ Desplácese a la función con la tecla de control  y presione **OK**.

O:

- ▶ Ingrese la combinación de dígitos correspondiente (→ p. 21).

Presione **brevemente** la tecla de colgar  una vez para volver al nivel de menú anterior o cancelar la operación.

## Cómo volver al estado inactivo

Puede volver al estado inactivo desde cualquier lugar del menú como se indica a continuación:

▶ Presione **prolongadamente** la tecla de colgar .

O:

▶ No presione ninguna tecla: después de 2 minutos, la pantalla regresará **automáticamente** al estado inactivo.

Cualquier configuración que no haya confirmado presionando **OK** será eliminada.

Encontrará un ejemplo de la pantalla en estado inactivo en p. 15.

## Cómo activar/desactivar el teléfono



Con el teléfono en estado inactivo, presione **prolongadamente** la tecla de colgar (tono de confirmación) para apagar el teléfono. Presione **prolongadamente** la tecla de colgar nuevamente para encender el teléfono.

## Cómo activar/desactivar el bloqueo del teclado

El bloqueo del teclado impide cualquier uso inadvertido del teléfono.



Presione **prolongadamente** la tecla de almohadilla para activar o desactivar el bloqueo del teclado. Se escuchará el tono de confirmación.

Cuando el bloqueo del teclado está activado verá el ícono  en la pantalla y un mensaje cuando presione una tecla.

El bloqueo del teclado se desactiva automáticamente al recibir una llamada. Al término de la llamada, vuelve a activarse.

## Ilustración de los pasos operativos en la guía del usuario

Los pasos operativos aparecen en forma abreviada.

### Por ejemplo:

La ilustración:

**Menú** → **Configuración** → **Auricular** → **Acept. llamada automática** (✓ = encendido)

Significa:



- ▶ Presione la tecla de pantalla **Menú** para abrir el menú principal.



- ▶ Presione la parte inferior de la tecla de control  hasta que aparezca el elemento del menú **Configuración** en la pantalla.

- ▶ Presione la tecla de pantalla **OK** para confirmar su selección.



- ▶ Presione la parte inferior de la tecla de control  hasta que aparezca el elemento del menú **Auricular** en la pantalla.

- ▶ Presione la tecla de pantalla **OK** para confirmar su selección.



El elemento de menú **Acept. llamada automática** aparece en la pantalla.

- ▶ Presione la tecla de pantalla **OK** para activar/desactivar la función (✓ = encendido)

# Árbol del menú

En vez de desplazarse para localizar una función del menú, puede elegir una función más rápidamente si abre el menú y teclea una combinación de dígitos (o un acceso directo).

**Por ejemplo:** **Menú** **1** **1** **2** **2** para "Configurar el volumen del tono de timbre".

Con el teléfono en el **estado inactivo**, presione **Menú** (abre el menú principal):

## 1 SMS

1-1	Escribir SMS	→ p. 31
1-2	Entrante	→ p. 32
1-3	Saliente	→ p. 31
1-4	Configuración	1-4-1 Centros SMS → p. 34
		1-4-2 Registro SMS

## 4 Alarma

4-1	Activación	→ p. 42
4-2	Hora de aviso	→ p. 42

## 5 Contestadora

5-1	Asignar tecla 1	5-1-1 Cont. de red → p. 40
		5-1-2 Contestador → p. 40
5-2	Activación	→ p. 36
5-3	Altavoz	5-3-1 Auricular → p. 38
		5-3-2 Base → p. 38
5-4	Mensajes	5-4-1 Grabar mensaje → p. 36
		5-4-2 Escuchar mensaje → p. 36
		5-4-3 Borrar Mensaje → p. 37
5-5	Duración de la grabación	5-5-1 máximo → p. 38
		5-5-2 1 minuto
		5-5-3 2 minutos
		5-5-4 3 minutos
5-6	timbres antes de aceptar	5-6-1 Inmediato → p. 38
		5-6-2 tras 10 seg.
		5-6-3 tras 18 seg.
		5-6-4 tras 30 seg.
		5-6-5 Automático

# Árbol del menú

## 7 Configuración

7-1	Fecha/hora	→ p. 13		
7-2	Ajuste audio	7-2-1	Volumen de llamada	→ p. 45
		7-2-2	Volumen timbre llamada	→ p. 46
		7-2-3	Melodía timbre llamada	→ p. 46
		7-2-4	Tonos de aviso	→ p. 46
		7-2-5	Tono de batería baja	→ p. 46
7-3	Auricular	7-3-1	Pantalla	→ p. 45
		7-3-2	Idioma	→ p. 44
		7-3-3	Acept. llamada automática	→ p. 45
		7-3-4	Registrar equipo	→ p. 42
		7-3-5	Resetear teléfono	→ p. 47
7-4	Base	7-4-1	Configuración de Audio (sólo estación base A585)	→ p. 47
		7-4-2	Tipo de listas de llamadas	→ p. 28
		7-4-3	PIN sistema	→ p. 47
		7-4-4	Resetear base	
		7-4-5	Funciones especiales	7-4-5-3 Modo Eco → p. 41
				7-4-5-4 Modo Eco+ → p. 41
		7-4-6	Intrusión	→ p. 44
7-4-7	Preselección	→ p. 30		

## Cómo hacer llamadas

### Cómo hacer una llamada externa

Las llamadas externas son aquellas que usan la red telefónica pública.



Ingrese el número y presione la tecla de descolgar.

O:



Presione **prolongadamente** la tecla de descolgar  y luego ingrese el número.

Se puede cancelar la operación de marcación con la tecla de colgar .

Durante la comunicación aparece la duración de la llamada.

#### Tenga en cuenta

- ◆ La marcación con el directorio telefónico (→ p. 25), la lista de llamadas (→ p. 28) y la lista de últimos números de rellamada (→ p. 27) guardan los números que se repiten.
- ◆ Puede asignar un número del directorio telefónico a una tecla para marcación rápida (→ p. 26).

## Cómo finalizar una llamada





Presione la tecla de colgar.

## Cómo responder una llamada

El teléfono indica de tres formas que hay una llamada entrante: suena, se muestra en la pantalla y parpadea la tecla de manos libres .

Tiene las siguientes opciones para responder a la llamada:

- ▶ Presionando la tecla de descolgar .
- ▶ Presionando la tecla de manos libres .

Si el teléfono está en el soporte de carga y la función **Acept. llamada automática** está activada (→ p. 45), el teléfono responde automáticamente la llamada cuando lo levanta del soporte de carga.

Para desactivar el tono del timbre, presione la tecla de pantalla **Menú** y seleccione **Callado**. Puede aceptar la llamada mientras aparece en la pantalla.

## Identificación de línea de llamada

Cuando se recibe una llamada, el número del llamante aparece en la pantalla si se cumplen las siguientes condiciones:

- ◆ Su proveedor de red acepta CLIP, CLI.
  - CLI (Identificación de la línea llamante): se transmite el número del llamante.
  - CLIP (Presentación de la Identificación de la línea llamante): se muestra el número del llamante.
- ◆ Se ha contratado CLIP con su proveedor de red.
- ◆ El llamante ha contratado CLI con el proveedor de red.

## Mostrar la llamada con CLIP/CLI

Si el nombre del llamante está guardado en su directorio, también se mostrará el nombre del llamante.

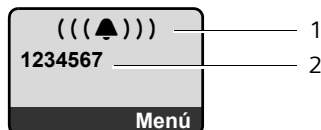

- 1 Ícono del tono de timbre
- 2 Número o nombre del llamante

En lugar del número se muestra lo siguiente:

- ◆ **Llam. externa**, si no se ha transmitido un número.
- ◆ **Nº desconocido**, si el llamante suprime la identificación de la línea llamante.
- ◆ **Nº desconocido**, si el llamante no ha contratado la Identificación de la línea llamante.

## Conversación con manos libres

En el modo de manos libres, en lugar de llevar el teléfono a su oído, podrá depositarlo, por ejemplo en la mesa delante suyo. Así se permite que otros participen en la llamada.

## Activar/desactivar el modo de manos libres

### Activar durante la marcación



Ingrese el número y presione la tecla de manos libres.

- ▶ Antes de usar la función de manos libres debe informárselo a su interlocutor para que sepa que hay alguien más escuchando la conversación.



### Cómo cambiar entre el funcionamiento con auricular y el modo de manos libres



Presione la tecla de manos libres.

Durante una llamada y mientras escucha la contestadora automática (sólo modelos Gigaset A585), activa o desactiva el modo de manos libres.

Si desea colocar el teléfono en el soporte de carga durante una llamada:

- ▶ Presione prolongadamente la tecla de manos libres  mientras coloca el teléfono en la estación base. Si no se enciende la tecla de manos libres , presione nuevamente la tecla.

Para ver instrucciones sobre cómo ajustar el volumen de la bocina, → p. 45.

## Cómo silenciar

Puede desactivar el micrófono en su teléfono durante una llamada externa.

### Callar

Presione la tecla de pantalla para silenciar el teléfono.

### Activo

Presione la tecla de pantalla para reactivar el micrófono.

## Uso del directorio telefónico y las listas

Dispone de:

- ◆ Directorio telefónico
- ◆ Lista de últimos números de rellamada
- ◆ Lista SMS
- ◆ Historial de llamadas
- ◆ Lista de la contestadora automática (sólo modelos Gigaset A585)

Puede guardar hasta 150 registros en el directorio.

Puede crear un directorio personalizado para su propio teléfono individual. Sin embargo, puede enviar la lista o los registros individuales a otros teléfonos (→ p. 26).

### Directorio telefónico

En el **directorio telefónico** puede guardar números y los nombres correspondientes.

- ▶ Con el teléfono en estado inactivo, abra el directorio telefónico presionando la tecla .

#### Longitud de los registros

Número: máx. 32 dígitos

Nombre: máx. 16 caracteres

#### Tome en cuenta

Puede asignar un número del directorio telefónico a una tecla para marcación rápida → p. 26.

### Cómo guardar el primer número en el directorio telefónico

 → List. tel. vacío ¿Nuev. regist.?

 Ingrese el número y presione **Menú**.

 Ingrese el nombre y presione **Menú**.

### Cómo guardar un número en el directorio telefónico

 → **Menú** → Nuevo registro

 Ingrese el número y presione **Menú**.

 Ingrese el nombre y presione **Menú**.

### Orden de los registros del directorio telefónico

Generalmente, los registros del directorio telefónico se ordenan alfabéticamente. Los espacios y las cifras tienen prioridad. El orden de clasificación es el siguiente:



1. Espacio
2. Dígitos (0–9)
3. Letras (alfabéticamente)
4. Otros caracteres

Si desea evitar el orden alfabético de los registros, introduzca un espacio o un dígito delante del nombre. Estos registros se moverán al principio del directorio telefónico.

### Cómo seleccionar un registro del directorio telefónico

 Abra el directorio telefónico.

Tiene las siguientes opciones:

- ◆ Use  para desplazarse a través de los registros hasta seleccionar el nombre que necesita.
- ◆ Ingrese el primer carácter del nombre y, si es necesario, desplácese hasta el registro usando .

### Cómo marcar con el directorio telefónico

 →  (Seleccionar registro)

 Presione la tecla de descolgar. El número se marca.

### Cómo administrar los registros del directorio telefónico

---

 →  (Seleccionar registro)

#### Modificación de registros

**Menú** → Modif. registro



Modifique el número si fuera necesario y presione **Menú**.



Modifique el nombre si fuera necesario y presione **Menú**.

#### Uso de otras funciones

**Menú** Presione la tecla de pantalla.

Las siguientes funciones se pueden seleccionar con :

##### Utilizar número

Guarde o modifique un número guardado y luego marque con  o guarde como nuevo registro; para hacerlo, presione **Menú** → Copiar a directorio → **Menú** luego de que aparezca el número en la pantalla.

##### Borrar registro

Borre el registro seleccionado.

##### Enviar registro

Envíe un registro individual a un teléfono (→ p. 26).

##### Borrar lista

Borre **todos** los registros del directorio telefónico.

##### Enviar lista

Envíe la lista completa a un teléfono (→ p. 26).



##### Asignar tecla

Asigne el registro actual para marcación rápida en una tecla seleccionada.

### Cómo usar las teclas de marcación rápida

---

Puede asignar registros del directorio telefónico a la tecla 0 y a las teclas de la 2 a la 9:

 →  (seleccione el registro) → **Menú** → Asignar tecla →  (presione la tecla a la que quiere asignar el número)



Para marcar, presione **prolongadamente** la tecla de marcación rápida deseada.

### Envío del directorio telefónico a otro teléfono

---

#### Condiciones previas:

- ◆ Ambos teléfonos que envían y reciben datos deben estar registrados en la misma estación base.
- ◆ El otro teléfono y la estación base pueden enviar y recibir registros del directorio telefónico.

 →  (seleccione el registro) → **Menú** (abra el menú) → **Enviar registro / Enviar lista**



Ingrese el número interno del teléfono receptor y presione **Menú**.

Una transmisión exitosa se confirma con el mensaje **Regist. copiado**. Puede transferir varios registros individuales uno después del otro contestando **Menú** a la solicitud **¿Otro registro?**.

#### Tome en cuenta:

- ◆ Los registros con números idénticos no se sobrescriben en el teléfono receptor.
- ◆ La transferencia se cancela si el teléfono suena o si la memoria de teléfono receptor está llena.

### Cómo copiar al directorio telefónico un número que se muestra

---

Puede copiar los números que aparecen en una lista, por ej., la lista de llamadas o la lista de rellamada, al directorio telefónico.

Aparece un número:



**Menú** → Copiar a directorio

▶ Complete el registro → p. 25.

Gigaset A585: durante la transferencia de la lista de la contestadora automática se interrumpe la reproducción del mensaje.

## Cómo usar un número del directorio telefónico



En algunas situaciones de operación se puede abrir el directorio telefónico para copiar un número, por ejemplo. Su teléfono no necesita estar en estado inactivo.

-  Abra el directorio telefónico.
  -  Seleccione un registro.
  - Menú** Presione la tecla de pantalla.
- Seleccione la función con .



## Lista de últimos números de rellamada

La lista de últimos números de rellamada contiene los últimos diez números que marcó con el teléfono (máx. 32 números). Si uno de los números está en el directorio, se mostrará el nombre correspondiente.

### Rellamada manual de últimos números

-  Presione **brevemente** la tecla.
-  Seleccione el registro.
-  Presione nuevamente la tecla de descolgar. El número se marca.

### Cómo administrar los registros de la lista de rellamada de últimos números

-  Presione **brevemente** la tecla.
-  Seleccione el registro.
- Menú** Abra el menú.

Las siguientes funciones se pueden seleccionar con :

**Utilizar número** (como en el directorio telefónico, → p. 26)

#### Copiar número al directorio

Copiar un registro al directorio telefónico (→ p. 25).

**Borrar registro** (como en el directorio telefónico, → p. 26)

**Borrar lista** (como en el directorio telefónico, → p. 26)

## Cómo abrir listas con la tecla de mensaje

Se puede usar la tecla de mensaje  para abrir la selección de lista siguiente:

- ◆ Lista SMS
- ◆ Lista de la contestadora automática (sólo modelos Gigaset A585) o bandeja de entrada de la red, si su proveedor de red admite esta función y está configurado el acceso rápido para la bandeja de entrada de la red (→ p. 40).
- ◆ Historial de llamadas

La tecla de mensaje  parpadeará tan pronto como se reciba un **nuevo registro** en una lista (se apaga cuando se presiona una tecla). El mensaje **Tiene nuevos mensajes** aparece en la pantalla en **el estado inactivo**.

### Tome en cuenta

Si las llamadas se guardan en la bandeja de entrada de la red, recibirá un mensaje si se realizó la configuración apropiada (consulte la guía del usuario de su proveedor de red).

### Selección de lista

La lista se muestra luego de presionar la tecla de mensaje  dependiendo de si hay algún mensaje nuevo.

La tecla  **no parpadea (no hay mensajes nuevos)**:

Seleccione una lista con . Para abrir, presione **Menú**.

La tecla  **parpadea (mensajes nuevos recibidos)**:

Puede ver todas las listas con mensajes nuevos. Si sólo una lista contiene mensajes nuevos, ésta se abrirá automáticamente.

## Lista de mensajes SMS entrantes

Todos los mensajes SMS recibidos se guardan en la lista de mensajes entrantes, → p. 32.

## Historial de llamadas

**Condición previa:** Identificación de la línea llamante (CLIP, → p. 24)

La lista de llamadas contiene los últimos 25 números, dependiendo de la configuración.

- ◆ todas las llamadas
  - llamadas respondidas
  - llamadas sin responder
  - llamadas grabadas por la contestadora automática (sólo en modelos Gigaset A585)
- ◆ llamadas perdidas
  - llamadas sin responder y
  - llamadas no grabadas por la contestadora automática (sólo en modelos Gigaset A585)

La lista de llamadas se muestra del siguiente modo:

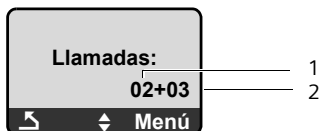

- 1 Cantidad de registros nuevos
- 2 Cantidad de registros viejos y leídos

## Configuración del tipo de historial de llamadas

**Menú** → Configuración → Base  
→ Tipo de listas de llamadas

Llamadas perdidas / Todas las llamadas

Seleccione y presione **Menú**  
( = encendido).



Presione **prolongadamente**  
(estado inactivo).

Los registros del historial de llamadas se conservan cuando se cambia el tipo de lista.

## Lista de la contestadora automática (Gigaset A585)

Puede usar la lista de la contestadora automática para escuchar los mensajes que están en la contestadora automática.

La lista de la contestadora automática se muestra del siguiente modo:

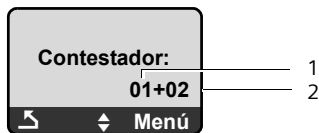

- 1 Cantidad de registros nuevos
- 2 Cantidad de registros viejos y leídos

## Cómo abrir llamadas/lista de la contestadora automática (Gigaset A585)

→ Llamadas / Contestador 01+02

La última llamada entrante se muestra en la **lista de llamadas**.

El primer mensaje nuevo recibido se muestra en la **lista de la contestadora automática**. Comienza la reproducción. Los mensajes nuevos se colocan luego de los mensajes antiguos una vez que han sido reproducidos.

Puede desplazarse por la lista con .

## Registro de la lista

Ejemplo de un registro de la lista:



- ◆ Estado del registro  
**En la lista de llamadas**  
**Nueva lla.:** nueva llamada perdida.  
**Lla. vieja:** registro ya leído.  
**Llam acep:** llamada aceptada.

## En la lista de la contestadora automática

**Contest.** (Gigaset A585):  
la contestadora automática atendió la llamada. Se dejó un mensaje.

**Mnsj nuev** (Gigaset A585):  
mensaje nuevo en la contestadora automática.

**Mnsj viej** (Gigaset A585):  
mensaje previamente reproducido en la contestadora automática.

- ◆ Cantidad de registros  
01/02 significa por ej.: primero de un total de dos registros.
- ◆ Número o nombre del llamante  
Presione la tecla de descolgar  para devolver la llamada.  
Puede agregar al directorio telefónico el número del llamante (→ p. 26).
- ◆ Fecha y hora de la llamada (si ha sido configurada, p. 44).

Puede borrar el registro actual con **Menú**  
→ **Borrar registro**.

## Lista de la contestadora automática (sólo en modelos Gigaset A585)

Puede usar la **lista de la contestadora automática** para escuchar los mensajes que están en la contestadora automática.

# Cómo hacer llamadas rentables

---

## Código automático del proveedor de red (preselección)

---

Se puede especificar un número de call-by-call (número de preselección) que se coloca **automáticamente** antes de los números cuando los marca.

◆ La lista "**con preselección**" contiene la "regla" para marcar números de código o los primeros cinco dígitos de los números de código de marcación con lo que desea que se utilice el número de preselección.

◆ La lista "**sin preselección**" contiene la "excepción a la regla".

Por ejemplo:

Ingresó 08 para "con preselección".

Ahora todos los números que comienzan con 08 se marcarán con preselección.

Si, por ejemplo, desea que 081 se marque sin preselección, ingrese 081 como "sin preselección".

Durante la marcación, los **primeros** dígitos de los números seleccionados se comparan con ambas listas después de presionar la tecla hablar/manos libres:

- ◆ El número de preselección no se marca con prefijo si el número marcado
  - **no** coincide con ningún registro en las dos listas
  - coincide con un registro en la lista "**sin preselección**"
- ◆ El número de preselección se marca con prefijo si los primeros dígitos del número marcado coinciden **solamente** con un registro en la lista "**con preselección**".

## Cómo guardar números de preselección

---

**Menú** → Configuración → Base  
→ Preselección → Números pref.



Ingrese o modifique el número de preselección (número call-by-call).

**Menú** Presione la tecla de pantalla. Se guarda el registro.



Presione **prolongadamente** (estado inactivo).

## Guarde o cambie los registros en las listas de preselección

---

Cada una de las dos listas puede contener 11 registros, cada uno con 4 dígitos.

Los números pueden marcarse con prefijos según el país en la lista "**con preselección**". Eso significa, por ej., que todas las llamadas nacionales o llamadas a una red celular se vinculan **automáticamente** con el número de preselección que se guardó previamente.

**Menú** → Configuración → Base  
→ Preselección → Con prefijo operadora / Sin prefijo operadora



Seleccione un registro y presione **Menú**.



Ingrese o modifique los primeros dígitos del número.

**Menú** Presione la tecla de pantalla. Se guarda el registro.



Presione **prolongadamente** (estado inactivo).

## Cancelación temporal de la preselección

---

 (presione prolongadamente) → **Menú**  
→ selección auto. apagada

## Desactivar la preselección permanentemente

---

**Menú** → Configuración → Base  
→ Preselección → Números pref.



Presione **<C>** para borrar el número de preselección.

**Menú** Presione la tecla de pantalla. Se guarda el registro.



Presione **prolongadamente** (estado inactivo).

## Cómo mostrar la duración de la llamada

---

Se muestra la duración de una llamada

- ◆ durante la conversación,
- ◆ hasta cerca de tres segundos luego de que la llamada ha finalizado si no vuelve a colocar el teléfono en la estación base o el soporte de carga.

### Tenga en cuenta

La duración real de la llamada puede variar de la que se muestra por algunos segundos.

## SMS (mensajes de texto)

Su teléfono viene listo para enviar mensajes SMS inmediatamente.

### Condiciones previas:

- ◆ La Identificación de la línea llamante está activada para su línea telefónica.
- ◆ Su proveedor de red admite SMS en la red de línea fija (esta información la puede obtener de su proveedor de red).
- ◆ Está registrado con su proveedor de servicio para enviar y recibir mensajes SMS.

Los mensajes SMS se intercambian entre centros SMS operados por proveedores de servicio. Debe ingresar al centro SMS mediante el cual desea enviar y recibir los mensajes SMS de su teléfono. Puede recibir mensajes SMS de **cada** centro SMS que se ingresa, siempre y cuando se haya registrado con su proveedor de servicio.

Sus mensajes SMS se envían a través del **centro SMS** registrado como el **centro de servicio** de envío activo. Sin embargo, puede activar cualquier otro centro SMS como el centro de servicio de envío activo para enviar un mensaje actual (→ p. 34). Si no se ingresó un centro de servicio, el menú SMS contiene solamente el registro **Configuración**. Ingrese un centro de servicio SMS (→ p. 34).

En el apéndice puede encontrar información para la redacción de un SMS (→ p. 58). Un SMS puede contener hasta 160 caracteres.

### Tome en cuenta:

- ◆ Si su teléfono está conectado a una centralita telefónica, lea p. 34.
- ◆ Para recibir mensajes SMS, deberá estar registrado con su proveedor de servicio.

## Escribir/enviar un SMS

**Menú** → SMS → Escribir SMS



Escriba un SMS. Acerca de cómo ingresar el texto, → p. 58.

**Menú** → **Enviar texto**

Seleccione y presione **OK**.



Ingrese el número con el código de área (incluyendo su código de área local) desde el directorio o tecléelo manualmente, y presione **OK**. Se envía el SMS.

### Tenga en cuenta

- ◆ Si mientras escribe un SMS lo interrumpe una llamada externa, el texto se guarda automáticamente en la lista de mensajes en borrador.
- ◆ Si la memoria está llena, o si la función SMS de la estación base está en uso por otro teléfono, se cancela la operación. En la pantalla aparece un mensaje pertinente. Borre todos los mensajes SMS que ya no necesita o envíe el SMS más tarde.

## Lista de borradores de mensajes

Se puede guardar un SMS en la lista de borradores de mensajes, y modificarlo y enviarlo después.

### Cómo guardar un SMS en la lista de borradores de mensajes

Escriba un SMS (→ p. 31).

**Menú** → **Guardar texto**

### Cómo abrir la lista de borradores de mensajes

**Menú** → **SMS** → **Saliente**

Aparece el primer registro de la lista, por ej.:

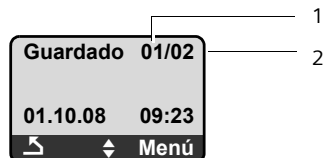

## SMS (mensajes de texto)

- 1 Número actual
- 2 Cantidad total de SMS

### Cómo leer o borrar mensajes SMS individuales

- ▶ Abra la lista de borradores de mensajes.



Seleccione SMS.

**Menú** → Leer

Seleccione y presione **OK** para leer el SMS. Desplácese por los SMS usando

O:

**Menú** → Borrar registro

Seleccione y presione **OK** para borrar el mensaje.

### Escribir/modificar un SMS

Está leyendo un SMS en la lista de borradores de mensajes.

**Menú** Presione la tecla de pantalla.

Tiene las siguientes opciones:

### Escribir SMS

Escriba y luego envíe un nuevo SMS o guárdelo.

### Utilizar texto

Cambie el texto del SMS guardado y luego envíelo.

### Cómo borrar la lista de borradores de mensajes

- ▶ Abra la lista de borradores de mensajes.

**Menú** → Borrar lista

Seleccione y presione **OK**.

**OK**

Presione la tecla de pantalla para confirmar la eliminación. La lista se borra.



Presione **prolongadamente** (estado inactivo).

## Recibir un SMS

---

Todos los mensajes SMS recibidos se guardan en la lista de mensajes entrantes. Ya que un SMS permanece en la lista aun después de haberse leído, se deben **borrar los mensajes SMS de la lista periódicamente**.

### Lista de mensajes entrantes

---

La lista de mensajes entrantes contiene:

- ◆ Todos los mensajes SMS recibidos, comenzando con el último.
- ◆ Los mensajes SMS que no pudieron enviarse por algún error.

Los nuevos mensajes SMS se indican en todos los teléfonos Gigaset A58H con un mensaje en la pantalla, el parpadeo de la tecla de mensaje y un tono de aviso.

## Cómo abrir la lista de mensajes entrantes con la tecla

 Presione.

La lista de mensajes entrantes se muestra como se indica a continuación (ejemplo):

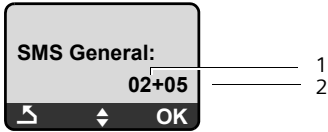

- 1 Cantidad de registros nuevos
- 2 Cantidad de registros viejos y leídos

Un registro en la lista se muestra como se ve en el ejemplo siguiente:

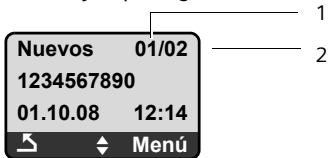

- 1 Número del SMS que se muestra actualmente
- 2 Cantidad total de mensajes SMS nuevos

## Cómo abrir la lista de mensajes entrantes usando el menú SMS

**Menú** → SMS → Entrante

### Cómo leer o borrar mensajes SMS individuales

► Abra la lista de mensajes entrantes.

 Seleccione SMS.

**Menú** → Leer

Seleccione y presione **OK** para leer el SMS. Desplácese por los SMS usando .

Luego de leer un nuevo SMS, su estado pasa a ser "viejo".

O:

**Menú** → Borrar registro

Seleccione y presione **OK** para borrar el SMS.

## Cómo borrar la lista de mensajes entrantes

Se borran todos los mensajes SMS **nuevos** y **antiguos** de la lista.

► Abra la lista de mensajes entrantes.

**Menú** → Borrar lista

Seleccione y presione **OK**.

**OK**

Presione la tecla de pantalla para confirmar la eliminación. La lista se borra.

## Cómo agregar el número del remitente del mensaje al directorio telefónico

► Abra la lista de mensajes entrantes.



Seleccione SMS.

**Menú** → Copiar a numero al directorio

► Complete el registro → p. 25.

## Cómo contestar o transferir los mensajes SMS

Está leyendo un SMS.

**Menú**

Presione la tecla de pantalla.

Tiene las siguientes opciones:

### Responder

Escribir y enviar una respuesta SMS directamente (→ p. 31).

### Utilizar texto

Modificar el texto del SMS y luego enviarlo.

### Enviar texto

Transferir el texto de un SMS a otro destinatario.

## Cómo cambiar el juego de caracteres

Está leyendo un SMS.

**Menú**

Presione la tecla de pantalla.

### Juego caract.

El texto aparece en el juego de caracteres seleccionado.

## Configuración de centros SMS

### Registro/cambio de centros SMS

- ▶ Deberá informarse de los servicios y funciones especiales que ofrece su proveedor de servicios **antes de presentar una solicitud nueva** y antes de borrar números de teléfono preconfigurados.

**Menú** → **SMS** → **Configuración**  
→ **Centros SMS**

 Seleccione un centro SMS (por ej. **Centro SMS 1**) y presione **OK**.

Tiene las siguientes opciones:

#### Centro de envío

Si los mensajes SMS deben enviarse a través de este centro SMS, presione **OK** para activar el centro SMS (✓ = encendido). Si había un centro SMS activo anteriormente, entonces será desactivado. En el caso de los centros SMS 2 y 3, esta configuración se aplica solamente al SMS siguiente.

#### Centro SMS

Ingrese el número del centro SMS y presione **OK**.

### Cómo enviar un SMS a través de otro centro SMS

- ▶ Active el centro SMS (2 ó 3) como el centro de servicio de envío activo. (→ p. 34)
- ▶ Envíe el SMS.

Esta configuración se aplica solamente al siguiente mensaje SMS que se va a enviar. A partir de entonces, la configuración vuelve a **Centro SMS 1**.

## SMS en una centralita telefónica

- ◆ Sólo podrá recibir un SMS cuando la **Identificación de la línea llamante se transfiera** a la extensión de la centralita telefónica (**CLIP**). La evaluación CLIP del número telefónico del centro SMS se lleva a cabo en su **Gigaset**.
- ◆ Si es necesario, deberá usarse el código de acceso (dependiendo de su centralita telefónica) como prefijo del número del centro SMS.  
Si no está seguro, pruebe su centralita telefónica, por ej. enviando un SMS a su propio número: una vez con el código de acceso y otra vez sin él.
- ◆ Cuando envía mensajes SMS, su número de remitente podrá enviarse sin su número de extensión. En este caso, el destinatario no le puede contestar directamente.

El envío y recepción de mensajes SMS en **centralitas telefónicas ISDN** es posible solamente usando el número MSN asignado a su estación base.

## Cómo activar/desactivar la función SMS

La función de SMS está predeterminada como activa. Si desactiva la función SMS, no podrá enviar ni recibir ningún mensaje SMS con su teléfono.

La configuración que llevó a cabo para enviar y recibir mensajes SMS (por ej. los números de los centros SMS) y los registros en las listas de mensajes entrantes y de borradores se guardan aun después de apagar su teléfono.

**Menú** Presione la tecla de pantalla.

Ingrese los dígitos.

 Desactive la función SMS.

O:

 Active la función SMS.

## Resolución de problemas SMS

### Códigos de error en el envío

EO	La identificación de la línea llamante está suprimida permanentemente (CLIR) o la identificación de la línea llamante no se activó.
FE	Error durante la transferencia de SMS.
FD	Falló la conexión al centro SMS; consulte la autoayuda.

### Autoayuda con errores

En la tabla siguiente se enumeran las situaciones de error y las causas posibles y se ofrecen notas para la resolución de problemas.

No puede enviar mensajes.

1. No solicitó el servicio CLIP (Presentación de identificación de la línea llamante).
  - ▶ Solicite que el proveedor de servicio habilite este servicio.
2. Se interrumpió la transmisión del SMS (por ej. por una llamada).
  - ▶ Vuelva a enviar el SMS.
3. El proveedor de red no admite esta función.
4. No se ingresó ningún número o se ingresó un número inválido para el centro SMS configurado como el centro de servicio de envío activo.
  - ▶ Ingrese el número (→ p. 34).

Recibe un SMS incompleto.

1. La memoria de su teléfono está llena.
  - ▶ Borre los mensajes SMS antiguos (→ p. 33).
2. El proveedor de servicio aún no ha enviado el resto del SMS.

El SMS se vuelve a reproducir.

1. El servicio de "mostrar de números de llamada" no se ha activado.
  - ▶ Solicite a su proveedor de servicio que active esta función (conlleva un cargo).
2. Su operador de teléfono celular y su proveedor de servicio SMS de línea de red fija no han convenido en cooperar.
  - ▶ Obtenga la información de su proveedor de servicio SMS de línea de red fija.
3. Su proveedor SMS ha registrado su dispositivo terminal como que no tiene funcionalidad SMS de línea de red fija, es decir, ya no está registrado con el proveedor.
  - ▶ Inicie el asistente de registro para registrarse automáticamente.
  - ▶ Vuelva a registrar el dispositivo para poder recibir mensajes SMS.

Los mensajes se reciben durante el día únicamente.

La base de datos de su proveedor SMS ha registrado la terminal como que no tiene funcionalidad SMS de red fija, es decir, ya no está registrado con el proveedor.

- ▶ Inicie el asistente de registro para registrarse automáticamente.
- ▶ Obtenga la información de su proveedor de servicio SMS de línea de red fija.
- ▶ Vuelva a registrar el dispositivo para poder recibir mensajes SMS.

## Funcionamiento de la contestadora automática de la estación base de Gigaset A585

---

Puede usar la contestadora automática integrada en la estación base usando las teclas de la estación base (→ p. 2), a través del teléfono o por manejo remoto (otro teléfono/teléfono celular). Sólo puede grabar sus propios mensajes de anuncio usando el teléfono.

### Manejo a través del teléfono



---

La bocina del teléfono se activa **automáticamente** si recibe una solicitud o mensaje sonoros mientras está en funcionamiento. Puede apagarlo con la tecla de manos libres .

### Cómo activar/desactivar la contestadora automática

---

**Menú** → **Contestadora** → **Activación**  
(√ = encendido)

Cuando se activa la contestadora automática, se anuncia el tiempo de memoria restante. El ícono  aparece en la pantalla. La tecla  se enciende en la estación base.

El teléfono se proporciona con un anuncio pregrabado. Este anuncio pregrabado se usa si no hay ningún anuncio personal disponible.

Si la memoria está llena, aparecerá el mensaje correspondiente en la pantalla y la contestadora automática se desactivará automáticamente. Se activa nuevamente cuando borra los mensajes viejos.

### Cómo grabar su propio anuncio



---

**Menú** → **Contestadora** → **Mensajes**  
→ **Grabar mensaje**

**OK** Presione la tecla de pantalla para comenzar la grabación.

Se oye el tono que indica que está listo (tono corto).

▶ Ahora diga su anuncio (por lo menos 3 seg.)

Cancele la grabación con  o . Vuelva a comenzar la grabación con **OK**.

**OK** Presione la tecla de pantalla para finalizar la grabación.

Luego de la grabación, el anuncio es reproducido para que lo verifique.

### Tome en cuenta:

- ◆ La grabación finaliza automáticamente cuando se llega al tiempo máximo de grabación de 170 segundos o si hay una pausa en el discurso de más de 2 segundos.
- ◆ Si cancela la grabación, se volverá a usar el anuncio pregrabado.
- ◆ La grabación se cancela si la memoria de la contestadora está llena.
  - ▶ Borre los mensajes viejos y repita la grabación si es necesario.

### Cómo reproducir los anuncios

---

**Menú** → **Contestadora** → **Mensajes**  
→ **Escuchar mensaje**

 Presione **prolongadamente** (estado inactivo).

Escuchará el anuncio pregrabado si no ha grabado uno propio.

## Cómo borrar los anuncios

**Menú** → Contestadora → Mensajes  
→ Borrar Mensaje



**OK** Presione la tecla de pantalla para confirmar la solicitud.

 Presione **prolongadamente** (estado inactivo).

El anuncio pregrabado se usa nuevamente luego de que se borra el anuncio personal.

## Cómo reproducir los mensajes

Se registran la fecha y hora de cada mensaje (si esto se ha configurado, → p. 13). Si está activada la identificación de línea de llamada, se muestra el número. Si el número del llamante está guardado en el directorio, se muestra su nombre.

Los nuevos mensajes que no hayan sido reproducidos se indican con un mensaje en la pantalla y con la tecla  parpadeando en el teléfono. La tecla  parpadea en la estación base.

### Para escuchar los mensajes:

 Presione la tecla de mensaje.

#### Contestador



Seleccione según sea necesario y presione **OK**.

Si tiene nuevos mensajes, la reproducción comenzará con el primer mensaje nuevo, de lo contrario comenzará con el primer mensaje viejo.



Vea también la lista de la contestadora automática → p. 28.



## Cómo detener y controlar la reproducción

Mientras se reproduce el mensaje:

 Como detener la reproducción. Presione  otra vez para continuar.  
o

**Menú** Detener reproducción. Presione **OK** para continuar.

 o  Volver al comienzo del mensaje actual. Presione dos veces para volver al mensaje anterior.

 o  Pasar al siguiente mensaje. Presione dos veces para pasar al siguiente mensaje saltando uno.

Si la reproducción se interrumpe durante un minuto, la contestadora automática vuelve al estado inactivo.

## Cómo copiar el número de teléfono de un mensaje al directorio

Durante la reproducción o la pausa:

**Menú** → Copiar a numero al directorio  
▶ Complete el registro → p. 25.

## Cómo borrar mensajes

Puede borrar todos los mensajes juntos o individualmente.

### Cómo borrar todos los mensajes viejos

Durante la reproducción o la pausa:

**Menú** → Borrar lista vieja

**OK** Presione la tecla de pantalla para confirmar la solicitud.

### Cómo borrar mensajes viejos individuales



Mientras la reproducción está en pausa:

 Presione la tecla de pantalla.

## Cómo atender una llamada desde la contestadora automática

---

Puede aceptar una llamada mientras la contestadora automática la está grabando:

 /  Presione la tecla de descolgar o de manos libres.

La grabación se detiene y puede hablar con el llamante.

Si ya se grabaron 3 segundos de la llamada cuando usted atiende, la llamada se mostrará como un nuevo mensaje. La tecla

 del teléfono parpadea.

Puede responder la llamada incluso si no se indica en el teléfono.

## Activación/desactivación de la revisión de llamadas

---

Durante la grabación de un mensaje puede revisar las llamadas a través del altavoz de la estación base y los teléfonos registrados.

## Activación/desactivación permanente de la revisión de llamadas

---

**Menú** → **Contestadora** → **Altavoz**  
→ **Auricular / Base** (✓ = encendido)

 Presione **prolongadamente** (estado inactivo).

La revisión de llamada puede ser activada simultáneamente en la estación base y en el teléfono.

## Desactivación de la revisión de llamada para la grabación actual

---

 Presione la tecla de colgar.

## Cómo configurar la contestadora automática

---

La contestadora automática ya tiene una configuración predeterminada de fábrica. Realice configuraciones individuales usando el teléfono.

## Configuración de aceptación de llamada

---

Puede configurar cuándo quiere que la contestadora automática responda una llamada.

Dispone de: **Inmediato, tras 10 seg., tras 18 seg. o tras 30 seg. y Automático.**

En el modo **Automático**, se aplica lo siguiente para la aceptación de la llamada:

- ◆ Si no hay mensajes nuevos, la contestadora automática responde una llamada luego de **18 segundos**.
- ◆ Si hay mensajes nuevos, la contestadora automática acepta una llamada luego de sólo **10 segundos**.

**Menú** → **Contestadora**  
→ **timbres antes de aceptar**

 Seleccione una opción **Inmediato / tras 10 seg. / tras 18 seg. / tras 30 seg. / Automático** y presione **OK** (✓ = encendido).

 Presione **prolongadamente** (estado inactivo).

## Configuración del tiempo de grabación

---

Puede configurar el tiempo máximo de grabación de un mensaje.

Dispone de: **1 minuto, 2 minutos, 3 minutos o máximo.**

**Menú** → **Contestadora**  
→ **Duración de la grabación**

 Seleccione el tiempo de grabación y presione **OK** (✓ = encendido).

 Presione **prolongadamente** (estado inactivo).

## Cómo volver a configurar el acceso rápido para la contestadora automática usando la tecla 1

La contestadora automática integrada ya tiene una configuración de acceso rápido predeterminada de fábrica. Sin embargo, si ha configurado el acceso rápido para la bandeja de entrada de la red (→ p. 40), puede reajustar esta configuración.

**Menú** → **Contestadora** → **Asignar tecla 1**

### Contestador

Seleccione y presione **OK**.



Presione **prolongadamente** (estado inactivo).

Cuando haya seleccionado la contestadora automática, presione **prolongadamente** la tecla 1. Se conectará directamente.

Esta configuración de marcación rápida es válida para todos los teléfonos registrados.

## Operación remota cuando no está en su casa (operación remota)

Puede verificar y activar su contestadora automática desde cualquier otro teléfono (hotel, teléfono público, etc.).

### Condiciones previas:

- ◆ Ha configurado un PIN para el sistema diferente de 0000 (→ p. 47).
- ◆ El teléfono que está usando para la operación remota tiene marcación por tonos (DTMF), es decir, que se oyen diferentes tonos cuando se presionan las teclas. Como alternativa, puede usar un transmisor de código (disponible en su tienda de teléfonos celulares).

## Cómo llamar a la contestadora automática y reproducir los mensajes



Marque su propio número.



Cuando oiga su anuncio, presione **9** e ingrese el PIN del sistema.

Se le informará si se ha grabado algún mensaje nuevo. Ahora se reproducen los mensajes. Ahora puede manejar la contestadora automática con el teclado.

Se usan las siguientes teclas para la operación:



Para volver al inicio del mensaje actual. Presione dos veces para volver al mensaje anterior.



Detener reproducción. Presione otra vez para continuar.



Ir al siguiente mensaje.



Borrar mensaje actual.

## Cómo activar la contestadora automática.

- ▶ Llame a su casa y deje sonar el teléfono hasta que oiga: "Ingrese el PIN".



Ingrese el PIN del sistema.

Su contestadora automática está activada. Le dice cuánto tiempo de memoria queda.

Ahora se reproducen los mensajes.

La contestadora automática no puede ser desactivada de manera remota.

## Cómo usar la bandeja de entrada de la red

---

La bandeja de entrada de red es la contestadora automática de su proveedor en la red. Sólo puede utilizar la bandeja de entrada de la red si lo ha **solicitado** a su proveedor de red.

## Cómo configurar la marcación rápida para la bandeja de entrada de la red

---

Con el acceso rápido, puede marcar a la bandeja de entrada de la red o a la contestadora automática integrada (sólo en modelos Gigaset A585) directamente.

Gigaset A580: Se configuró la marcación rápida para la bandeja de entrada de la red. Sólo debe ingresar el número de la bandeja de entrada de la red.

Gigaset A585: La contestadora automática está configurada para el acceso rápido. En su lugar, puede definir el acceso rápido para la bandeja de entrada de la red. Pregúntele a su proveedor de red sobre esto.

## Cómo configurar la marcación rápida de la bandeja de entrada de la red y cómo ingresar el número de la bandeja de entrada de la red

**Menú** → **Contestadora** → **Asignar tecla 1**

Cont. de red

Seleccione y presione **OK** (✓ = encendido).



Ingrese el número de la bandeja de entrada de red y presione **OK**.



Presione **prolongadamente** (estado inactivo).

Esta configuración de marcación rápida es válida para todos los teléfonos.

## Cómo llamar a la bandeja de entrada de la red



Presione **prolongadamente**. Se establece una conexión directa con la bandeja de entrada de la red.



Si es necesario, presione la tecla de manos libres . Se escucha el anuncio de la bandeja de entrada de la red.

## Cómo examinar el informe de la bandeja de entrada de la red

---

Si se graba un mensaje, recibirá una llamada de la bandeja de entrada de la red. Si solicitó Identificación de la línea de llamante, se mostrará el número de la bandeja de entrada de la red. Si acepta la llamada, se reproducirán los mensajes nuevos. Si no acepta la llamada, se guardará el número de la bandeja de entrada de la red en la lista de llamadas perdidas y parpadea la tecla de mensaje (→ p. 27).

## ECO DECT

Usted está ayudando a proteger el medio ambiente con su Gigaset A580/A585.

### Consumo de energía reducido

Su teléfono tiene un enchufe adaptador que ahorra energía y usa menos energía.

### Potencia de transmisión reducida

La potencia de transmisión de su teléfono se reduce **automáticamente**:

- ◆ La potencia de transmisión del teléfono se reduce dependiendo de la distancia hasta la estación base.
- ◆ La potencia de transmisión en la estación base se reduce prácticamente a cero cuando hay un solo teléfono registrado y el mismo está en la estación base.

Puede reducir la potencia de transmisión del teléfono y la estación base aún más usando el modo de eco o modo de eco+:

- ◆ **Modo Eco**  
reducción del 80% de la potencia de transmisión en el modo de espera y en el modo conversar.
- ◆ **Modo Eco+**  
desactivación del 100% de la potencia de transmisión en modo de espera.

### Activar/desactivar Modo Eco / Modo Eco+:



**Menú** → Configuración → Base

→ Funciones especiales

→ Modo Eco / Modo Eco+

**OK** Presione la tecla de pantalla ( = encendido).

### Se muestra estado

Ícono de pantalla	
 (parpadea)	Potencia de recepción: – buena a baja – no hay recepción
	<b>Modo Eco+</b> activada (se muestra en lugar del ícono de potencia de recepción cuando está en estado inactivo)

### Tenga en cuenta

- ◆ Con **Modo Eco+** activado, presione **prolongadamente** la tecla de descolgar  para verificar el alcance de la estación base. Escuchará sonar el tono de marcación si la estación base está dentro del alcance.
- ◆ Cuando **Modo Eco+** está activado:
  - la configuración de llamada puede ser retrasada aprox. 2 segundos.
  - el tiempo de espera del teléfono se reducirá aprox. 50%.
- ◆ Registrar teléfonos que no admiten **Modo Eco+** hará que se desactive el modo en la estación base y en todos los demás teléfonos.
- ◆ La activación del **Modo Eco** reduce el alcance de la estación base.
- ◆ **Modo Eco / Modo Eco+** y el apoyo de repetidor se cancelan entre sí, es decir que no puede usar el modo eco y el modo eco+ cuando se usa un repetidor.

## Configuración del despertador

---

**Condiciones previas:** ya se configuraron la fecha y la hora (→ p. 13).

### Cómo activar/desactivar el despertador

---

**Menú** → **Alarma** → **Activación**  
(✓ = encendido)

Luego de activar el despertador, el menú para configurar la hora de la alarma de abre automáticamente (→ p. 42).

Si el despertador está configurado, la hora de la alarma aparece con el ícono  en la pantalla en lugar de la fecha.

### Ajustar la hora del despertador

---

**Menú** → **Alarma** → **Hora de aviso**



Ingrese la hora del despertador en horas y minutos, luego presione **OK**.

### Cuando el despertador suena...

---

#### La alarma vuelve a sonar luego de 5 minutos

**Repet.** Presione la tecla de pantalla o cualquier otra tecla.

Si presiona **Repet.** tres veces, el despertador se apaga por 24 horas.

#### Cómo apagar el despertador por 24 horas

**Desact** Presione la tecla de pantalla.

## Cómo usar varios teléfonos

---

### Cómo registrar los teléfonos

---

Se pueden registrar hasta cuatro teléfonos en su estación base.

#### Tenga en cuenta

¡**Todos** los teléfonos adicionales deben ser registrados en la estación base para que funcionen correctamente!

Para el modo de registrar su teléfono automáticamente, → p. 11.

Si no funciona el registro automático, deberá registrar el teléfono manualmente.

### Registro manual de Gigaset A58H a Gigaset A580/A585

---

El registro manual del teléfono deberá estar activado, tanto en el teléfono como en la estación base.

Después del registro, el teléfono regresa al estado inactivo. El número interno del teléfono aparece en la pantalla, por ej. INT 1. Si no aparece, repita el procedimiento.

#### En el teléfono

**Menú** → **Configuración** → **Auricular**  
→ **Registrar equipo**



Ingrese el PIN del sistema de la estación base (el PIN por defecto es 0000) y presione **OK**. **Auricular registrando** parpadea en la pantalla.

#### En la estación base

Dentro de 60 seg. presione **prolongadamente** la tecla de registro/localización en la estación base (→ p. 2) (aprox. 3 seg.).

## Registro de otros teléfonos

Se pueden registrar otros teléfonos Giga-set y teléfonos de otros dispositivos con funcionalidad GAP, como se indica a continuación.

### En el teléfono

- ▶ Inicie el registro del teléfono tal como se describe en la guía del usuario.

### En la estación base

Presione **prolongadamente** la tecla de registro/localización en la estación base (→ p. 2) (aprox. 3 seg.).

## Cómo anular el registro de teléfonos

Los teléfonos sólo se pueden borrar del registro si se vuelve a configurar la estación base a su configuración predeterminada. **Así se restablecen también todas las otras configuraciones.**

## Cómo localizar un teléfono ("localización")

Puede localizar su teléfono usando la estación base.

- ▶ Presione **brevemente** la tecla registro/localización en la estación base (→ p. 2).
- ▶ Todos los teléfonos van a sonar simultáneamente ("localización"), aunque se hayan desactivado los tonos de timbre.

### Cómo apagar el localizador

- ▶ Presione **brevemente** la tecla de registro/localización en la estación base o presione la tecla de descolgar  en el teléfono.

## Cómo hacer llamadas internas

Las llamadas internas a otros teléfonos registrados en la misma estación base son gratuitas.

### Llamadas a otros teléfonos



Inicie la llamada interna. La pantalla muestra **Insert INT-No.**



Ingrese el número interno del teléfono receptor. Se llama al teléfono.

o:



Presione la tecla de pantalla. Se llama a todos los teléfonos.

### Cómo terminar una llamada



Presione la tecla de colgar.

## Cómo transferir una llamada a otro teléfono/hacer una llamada de consulta interna

Está hablando con un participante externo y puede llamar a un participante interno al mismo tiempo para transferir la llamada o para consultar.

- ▶ Cómo llamar a interlocutores internos
- Cuando contesta el interlocutor interno:
- ▶ Si es necesario, indique que se trata de una llamada externa.

### Alternativamente



Presione la tecla de colgar. La llamada se transfiere.

o





Presione la tecla de pantalla. Se vuelve a conectar con el interlocutor externo.

Cuando se transfiere una llamada, puede presionar también la tecla de colgar  antes de que conteste el interlocutor interno. Entonces, si el interlocutor interno no contesta o la línea está ocupada, la llamada regresa automáticamente a usted (la pantalla mostrará **Retro-llamada**).

## Configuración del teléfono

### Contestar una llamada en espera

Si recibe una llamada **externa** durante una llamada **interna**, oirá el tono de llamada en espera (tono corto). En la pantalla se muestra el número del llamante si la identificación del número de teléfono está habilitada.

-  Presione la tecla de colgar para finalizar la llamada interna.
-  Presione la tecla de descolgar para atender la llamada externa.

### Cómo escuchar una llamada externa (conferencia)

Usted realiza una llamada externa. Un interlocutor interno puede conectarse, escuchar esta llamada y participar en la conversación. Un tono de señal y **Conferencia** en la pantalla indica la inclusión de un nuevo participante en la conversación para todos los participantes.

**Condición previa:** la función **Intrusión** debe estar activada.

### Cómo activar/desactivar la función de escuchar llamada

**Menú** → **Configuración** → **Base**  
→ **Intrusión** (✓ = encendido)

-  Presione **prolongadamente** (estado inactivo).

### Escucha simultánea interna

La línea está ocupada con una llamada externa. Su pantalla le indicará lo que sucede. Quiere escuchar una llamada externa.

-  Presione **prolongadamente** la tecla de descolgar.

Usted se vincula con la llamada. Todos los interlocutores escuchan un tono de aviso. **Conferencia** aparece en la pantalla.

### Finalizar la escucha simultánea

-  Un participante interno presiona la tecla de colgar.

Todos los participantes escuchan un tono de señal.

Esto no afecta la conexión entre los demás participantes internos y el llamante externo.

## Configuración del teléfono

Su teléfono está preconfigurado. No obstante, puede realizar ajustes individuales.

### Cómo cambiar la fecha y hora

Para cambiar la hora, abra el campo de entrada usando:

**Menú** → **Configuración** → **Fecha/hora**





**Fecha:**

Ingrese el día, mes y año en el formato de 8 dígitos, por ej.

       para 01/10/08.

**Hora:**

Ingrese las horas y los minutos en el formato de 4 dígitos, por ej.

    para las 07:15 a.m.

- OK** Presione la tecla de pantalla.

### Cómo cambiar el idioma de la pantalla

Puede ver los textos de la pantalla en distintos idiomas.

**Menú** → **Configuración** → **Auricular**  
→ **Idioma**

El idioma actual se indica con ✓.

-  Seleccione un idioma y presione **OK**.

-  Presione **prolongadamente** (estado inactivo).

Si accidentalmente elige un idioma que no comprende:

**Menú**   

Presione las teclas en secuencia.



Seleccione el idioma correcto y presione **OK**.

## Configuración de la pantalla

Puede mostrar un reloj digital cuando el teléfono está en estado inactivo.

**Menú** → Configuración → Auricular → Pantalla

Tiene las siguientes opciones:

### Salvapantalla

Las configuraciones disponibles son **Sin salvapantalla** o **Reloj Digital**.

## Activación/desactivación de respuesta automática



Cuando esta función está activada, cuando llega una llamada puede simplemente levantar el teléfono de la estación base sin tener que presionar la tecla .

**Menú** → Configuración → Auricular → Acept. llamada automática  
(√ = encendido)



Presione **prolongadamente** (estado inactivo).

## Cambiar el volumen de manos libres/auricular

Puede ajustar el volumen para la conversación en modo manos libres en una de cinco configuraciones (1-5, por ej. volumen 3 = ) el volumen del auricular de uno a tres (1-3, por ej. volumen 2 = .

## Ajuste del volumen durante una llamada

La configuración se aplica al modo actual (auricular o manos libres).

Usted realiza una llamada externa.



Presione la tecla de control.



Ajuste el volumen.

La configuración se guarda automáticamente después de unos 3 segundos; si no es así presione la tecla de pantalla **OK**.

## Ajuste del volumen a través del menú

**Menú** → Configuración → Ajuste audio → Volumen de llamada → Volumen auricular / Volumen microteléfono







Ajuste el volumen y presione **OK**.



Presione **prolongadamente** (estado inactivo).

## Cómo cambiar los tonos de timbre

### ◆ Volumen:

Cinco niveles de volumen (1-5; por ej. volumen 3 =  ) y timbre "in crescendo" (6; el volumen aumenta con cada tono de timbre =  .

### ◆ Melodía:

Lista de melodías de timbre precargadas. Las primeras tres melodías son los tonos de timbre "clásicos".

Se pueden fijar además melodías de timbre para las funciones siguientes:

- ◆ **Para llamadas externas:** para llamadas externas
- ◆ **Para llamadas internas:** para llamadas internas
- ◆ **Alarma:** para el despertador

Para saber cómo configurar los tonos de timbre para la estación base, → p. 47.

### Configuración del volumen timbre

---

El volumen del timbre es el mismo para todos los tipos de timbre.

**Menú** → Configuración → Ajuste audio  
→ Volumen timbre llamada

O en estado inactivo:

 Volumen timbre llamada.

Luego:  
 Ajuste el volumen y presione **OK**.

 Presione **prolongadamente** (estado inactivo).

### Configuración de la melodía del timbre

---

Cómo configurar diferentes melodías del timbre para llamadas externas e internas y para el despertador.

**Menú** → Configuración → Ajuste audio  
→ Melodía timbre llamada

Para llamadas externas / Para llamadas internas / Alarma

Seleccione y presione **OK**.

 Seleccione la melodía (✓ = encendido) y presione **OK**.



 Presione **prolongadamente** (estado inactivo).

### Cómo activar/desactivar el timbre

---

Puede apagar el timbre de su teléfono antes de atender una llamada o mientras el teléfono está en estado inactivo. Puede aceptar una llamada mientras esta se muestre en la pantalla.

### Cómo desactivar el timbre

 Presione la tecla asterisco **prolongadamente**, hasta que aparezca el ícono  en la pantalla.

### Cómo volver a activar el timbre

 Presione **prolongadamente** la tecla de asterisco en estado inactivo.

### Tonos de aviso

---

Su teléfono utiliza "tonos de aviso" para notificarle de distintas actividades y estados. Los siguientes tonos pueden activarse y desactivarse de manera independiente uno de otro:

#### ◆ Tonos de aviso:

- **Clic de tecla:** se confirma cada presión de las teclas.
- **Tono de confirmación** (secuencia de tono ascendente): al finalizar un registro/configuración, cuando se coloca el teléfono en la estación base y cuando llega un SMS o hay un nuevo registro en la lista de la contestadora automática o en la lista de llamadas.
- **Tono de error** (secuencia de tonos descendente): cuando se ingresa un registro incorrecto.
- **Tono de fin de menú:** cuando se desplazó hasta el final de un menú.

#### ◆ Pitido de batería baja: la batería necesita carga.

No puede desactivar el tono de confirmación para cuando se coloca el teléfono en la estación base.

### Activación/desactivación de tonos de aviso

---

**Menú** → Configuración → Ajuste audio  
→ Tonos de aviso

Seleccione y presione **OK**  
(✓ = encendido).

### Configuración del pitido de batería baja

---

**Menú** → Configuración → Ajuste audio  
→ Tono de batería baja

Conectar / Desconectar / Durante llamada

Seleccione y presione **OK**  
(✓ = encendido). El pitido de batería baja se activa o desactiva o suena durante una llamada.

## Restauración del teléfono a los ajustes predeterminados

Se puede restablecer cualquier configuración individual o cambios que hayan realizado. Esto no afectará los registros del directorio telefónico, la lista de llamadas ni la lista de SMS, ni el registro del teléfono a la estación base.

**Menú** → Configuración → Auricular  
→ Resetear teléfono

Confirme con **OK** o rechace con **↵**.

 Presione **prolongadamente** (estado inactivo).

## Configuración de la estación base

La configuración de la estación base se lleva a cabo con un teléfono Gigaset A58H registrado.

## Protección contra el acceso no autorizado

Proteja la configuración del sistema de la estación base con un PIN del sistema que no conozca nadie más. Es posible que tenga que ingresar el PIN del sistema en la estación base al registrar manualmente un teléfono.

## Cómo cambiar el PIN del sistema

Puede cambiar el PIN del sistema de 4 dígitos que viene predeterminado en la estación base ("0000") a un PIN de 4 dígitos que sólo usted sepa.

**Menú** → Configuración → Base → PIN sistema



Ingrese el PIN **antiguo** del sistema y presione **OK**. Por seguridad, el PIN se muestra como cuatro asteriscos (\*\*\*\*).



Ingrese su **nuevo** PIN de sistema y presione **OK**.



Presione **prolongadamente** (estado inactivo).

## Cómo volver a configurar el PIN del sistema

Si se olvidó del PIN del sistema, puede restablecerlo al código original **0000** restableciendo la configuración predeterminada de la estación base. **Esto también reestablecerá las demás configuraciones**, consulte "".

## Cómo cambiar los tonos de timbre

- ◆ Volumen:  
Puede elegir entre cinco volúmenes y el timbre "in crescendo", → p. 45. Seleccione "0" para desactivar el timbre de la estación base.
- ◆ Tonos de timbre:  
Puede configurar una melodía de timbre para llamadas externas, → p. 45.

**Menú** → Configuración → Base  
→ Configuración de Audio → Volumen timbre llamada / Melodía timbre llamada

Para obtener más información sobre cómo ajustar las configuraciones, → p. 45.

## Cómo restaurar la configuración predeterminada de la estación base

---

Cuando restaure las configuraciones predeterminadas:

- ◆ Los teléfonos se borran del registro
  - **Para restablecer la configuración predeterminada a través del menú:**  
todos los teléfonos Gigaset
  - **Para restablecer las configuraciones usando la tecla de la estación base:** también todos los teléfonos de otros dispositivos que admiten GAP
- ◆ Se restablecen las configuraciones individuales
- ◆ Todas las listas se borran
- ◆ El PIN del sistema vuelve a configurarse en el código original **0000**
- ◆ Modo Eco+ se desactiva

Sólo se mantienen la fecha y hora.

## Cómo restablecer la configuración de la estación base a través del menú

---

**Menú** → Configuración → Base → Resetear base

**OK** Presione la tecla de pantalla para confirmar.

## Cómo restablecer la configuración de la estación base usando una tecla de la estación base

---

- ▶ Desconecte el cable de alimentación de la estación base.
- ▶ Mantenga presionada la tecla de registro/localización (→ p. 1) de la estación base mientras vuelve a conectar el cable de alimentación a la estación base. Presione prolongadamente la tecla hasta oír un tono de confirmación.

Se ha restaurado la configuración de la estación base.

## Conexión del teléfono a una centralita telefónica (PABX)

La configuración siguiente es necesaria solamente si su centralita telefónica lo requiere; consulte la guía del usuario de la centralita telefónica.

No podrá enviar ni recibir mensajes SMS en centralitas telefónicas que no sean compatibles con Identificación de la línea llamante.

### Modos de marcación y rellamada

La configuración actual se indica con .

#### Cómo cambiar el modo de marcación

Puede elegir entre los siguientes modos de marcación:

- ◆ Marcación por tonos (DTMF)
- ◆ Marcación por pulsos (DP)

**Menú**     

  **OK**

Modo de marcación por pulsos (DP).

O:

  **OK**

Marcación por tonos (DTMF).



Presione **prolongadamente** (estado inactivo).

### Cómo configurar la función de rellamada

Si va a operar con una centralita telefónica, tal vez deba cambiar este valor. Consulte la guía del usuario de su centralita telefónica.

**Menú**     



Ingrese las cifras para la hora de rellamada y presione **OK**.

0 = 80 ms; 1 = 100 ms; 2 = 120 ms;  
3 = 180 ms; 4 = 250 ms; 5 = 300 ms;  
6 = 600 ms; 7 = 800 ms



Presione **prolongadamente** (estado inactivo).

### Configuración de pausas

#### Pausa de cambio luego de que se toma la línea

Se puede cambiar la duración de la pausa ingresada entre que se presiona la tecla descolgar  y se envía el número.

**Menú**     



Ingrese un dígito para fijar la duración de la pausa (1 = 1 seg.; 2 = 3 seg.; 3 = 7 seg.) y presione **OK**.



Presione **prolongadamente** (estado inactivo).

#### Cómo cambiar la pausa luego de la tecla de rellamada

Se puede cambiar la duración de la pausa si su centralita telefónica lo requiere (consulte la guía del usuario de su centralita telefónica).

**Menú**     



Ingrese un dígito para fijar la duración de la pausa (1 = 800 ms; 2 = 1600 ms; 3 = 3200 ms) y presione **OK**.



Presione **prolongadamente** (estado inactivo).

## Cómo cambiar temporalmente a marcación por tonos (DTMF)

---

Si su centralita telefónica todavía funciona con marcación por pulsos (DP), pero se requiere la marcación por tonos (DTMF) para una conexión (por ej., para escuchar el correo de voz de la red), deberá cambiar a la marcación por tonos para establecer la comunicación.

**Condición previa:** está realizando una llamada o ya marcó un número externo.

- \* Presione la tecla de asterisco. Al finalizar la llamada, se activa automáticamente la marcación por pulsos.

## Precauciones de seguridad

Antes de utilizar su teléfono, se deben tomar precauciones importantes para reducir los riesgos de incendio, electrocución y heridas a terceros.

1. Lea y comprenda todas las instrucciones.
2. Siga todas las instrucciones y advertencias contenidas en el producto.
3. Desconecte el producto de la toma de corriente y de la línea de teléfonos antes de limpiarlo. No utilice limpiadores líquidos o aerosoles. Use un paño húmedo para limpiarlo.
4. No utilice este producto cerca del agua, por ejemplo, cerca de una bañera, lavamanos, lavavajillas ni lavadoras. Tampoco en sótanos húmedos ni cerca de una piscina o alberca.
5. Coloque este producto en una superficie sólida y estable. Si la unidad cae al piso puede sufrir graves deterioros o puede herir a alguna persona.
6. Las ranuras o aperturas en la cubierta y en la parte posterior e inferior son para ventilación y así evitar un calentamiento excesivo. Jamás se deben bloquear dichas ranuras. Nunca se debe poner el equipo cerca o sobre un radiador o calentador, ni tampoco en lugares donde no exista ventilación adecuada.
7. Este producto sólo debe operarse con el voltaje indicado en la etiqueta. Si no está seguro del voltaje local, consulte a la compañía eléctrica local.
8. No ponga objetos sobre el cordón eléctrico de la unidad. Instale la unidad donde nadie pueda pisarla o tropezar con el cordón.
9. No sobrecargue las tomas de corriente ni las extensiones de cables ya que ello puede provocar incendios o choques eléctricos.
10. Nunca introduzca objetos en las ranuras del equipo ya que pueden hacer contacto con terminales de alto voltaje o provocar cortocircuitos y causar incendios o choques eléctricos. Nunca derrame líquidos sobre el equipo.
11. Para reducir los riesgos de electrocución o quemaduras, no desarme la unidad. Acuda al servicio técnico autorizado más cercano cuando se requiera algún tipo de reparación. El abrir o sacar las cubiertas del equipo le puede exponer a corrientes y voltajes extremadamente peligrosos, además de otros riesgos. También, si se rearma el equipo incorrectamente, éste puede causar choques eléctricos al utilizarlo posteriormente.
12. Desconecte el cordón de las tomas de corriente y lleve el equipo al servicio técnico autorizado si se produce alguna de las siguientes situaciones:
  - El cordón de la corriente está roto o dañado.
  - Si se han derramado líquidos en el interior del producto.
  - Si el equipo ha estado expuesto a la lluvia o al agua.
  - Si el producto no funciona normalmente al utilizarlo según las instrucciones de operación. Ajuste sólo aquellos controles indicados en las instrucciones de operación, ya que el ajuste inadecuado de otros puede causar desperfectos que sólo podrán ser reparados por un técnico cualificado.
  - Si el producto se ha caído al suelo o tiene daños en su superficie.
  - Si el producto sufre una disminución significativa en su funcionamiento.

## Precauciones de seguridad

13. Evite usar un teléfono (que sea inalámbrico) durante una tormenta eléctrica. Existe un posible riesgo de choque eléctrico por un rayo. Por tanto, sugerimos la utilización de un protector de sobretensión.
14. No utilice el teléfono para informar sobre una fuga de gas estando en las cercanías de ésta.
15. Puede que los números de emergencia/911 no se puedan marcar si el teclado está bloqueado.

## PRECAUCIONES CON LA BATERÍA

Con el fin de reducir el riesgo de incendios, heridas o choques eléctricos, y para desechar las baterías en forma adecuada, sírvase leer atentamente estas instrucciones:

1. Utilice sólo baterías diseñadas para este producto.
2. NO UTILICE BATERÍAS ALCALINAS DE NÍQUEL CADMIO O LITIO O NO RECARGABLES, ni combine baterías de diferentes tamaños o marcas. NO UTILICE BATERÍAS NO RECARGABLES.
3. No exponga las baterías al fuego; las celdas pueden explotar. Tampoco las exponga al agua. Consulte las normas municipales sobre el desecho de este tipo de baterías.
4. No abra ni perfora las baterías. El electrolito que contienen es corrosivo y puede causar quemaduras en los ojos y en la piel. Éste también es tóxico si se ingiere.
5. Se debe tener precaución al utilizar las baterías para no provocar cortocircuitos con los elementos conductores como anillos, brazaletes o llaves. Tanto las baterías como estos elementos pueden sobrecalentarse y causar quemaduras o incendios.
6. Cargue las baterías contenidas en la caja, o aquellas diseñadas para este equipo, de acuerdo a las instrucciones y limitaciones especificadas en el manual del usuario. No trate de cargar-

las por ningún medio o dispositivo que no esté contemplado en el manual.

7. Limpie periódicamente los contactos de carga del cargador y del auricular.

## Servicio Técnico (Servicio de Atención al Cliente)

En caso de averías del equipo o consultas acerca de la garantía, diríjase a nuestro:

Servicio de Asistencia

0800-888-9878

Por favor tenga a mano la factura de compra.

En los países en los que no se compran nuestros productos a través de proveedores autorizados no se ofrecen servicios de sustitución o reparación.

## Preguntas y respuestas

Si tiene preguntas sobre el uso de su teléfono, visítenos en [www.gigaset.com/customercare](http://www.gigaset.com/customercare) en cualquier momento. La tabla siguiente contiene una lista de problemas comunes y posibles soluciones.

### La pantalla está en blanco.

1. El teléfono no está encendido.
  - ▶ Presione **prologadamente** la tecla de colgar .
2. Las baterías están agotadas.
  - ▶ Cargue o cambie las baterías (→ p. 10).

### "Base" parpadea en la pantalla.

1. El teléfono está fuera del alcance de la estación base.
  - ▶ Acerque el teléfono a la estación base.

El alcance de la estación base se redujo porque se activó el modo Modo Eco.

  - ▶ Desactive Modo Eco (→ p. 41) o reduzca la distancia entre el teléfono y la estación base.
3. La estación base no está encendida.
  - ▶ Verifique el adaptador de corriente de la estación base (→ p. 8).

**El teléfono no suena.**

El timbre está desactivado.  
 ▶ Active el timbre (→ p. 46).

**No puede oír el timbre/tono de marcación de la red telefónica fija.**

No se usó el cable del teléfono provisto o se reemplazó con un cable nuevo con las conexiones de las clavijas equivocadas.  
 ▶ Siempre use el cable del teléfono provisto o, al adquirirlo de un vendedor, asegúrese de que las conexiones de las clavijas sean las correctas (→ p. 58).

**Suena un tono de error después de que el sistema solicita el PIN.**

Se ingresó un PIN del sistema equivocado.  
 ▶ Restablezca el PIN del sistema a 0000 (→ p. 47).

**Se olvidó el PIN del sistema.**

▶ Restablezca el PIN del sistema a 0000 (→ p. 47).

**Su interlocutor no lo oye.**

Ha presionado la tecla de pantalla **Callar**. El teléfono está "silenciado".  
 ▶ Active el micrófono nuevamente (→ p. 24).

**El número del llamante no aparece a pesar de CLIP.**

No se habilitó la identificación de la línea llamante (Calling line identification, CLI)  
 ▶ **El llamante** debe solicitar a su proveedor de red que habilite la identificación de la línea llamante (CLI).

**Se oye un tono de error (secuencia de tonos descendente) cuando se ingresa.**

No se pudo completar una acción/el dato es inválido.  
 ▶ Repita la operación.  
 Mire la pantalla y consulte la guía del usuario si fuera necesario.

**No se escuchan los mensajes en la bandeja de entrada de la red.**

Su centralita telefónica (PABX) utiliza la marcación por pulsos.  
 ▶ Ajuste su centralita telefónica (PABX) para que use la marcación por tonos.

**Sólo en modelos Gigaset A585 :****No se especifica ninguna hora para un mensaje en el historial de la contestadora automática.**

La fecha/hora no están configuradas.  
 ▶ Configure la fecha/hora (→ p. 13).

**La contestadora automática anuncia que el "PIN es incorrecto" durante la operación remota.**

- 1 Se ingresó un PIN del sistema equivocado.
  - ▶ Ingrese nuevamente el PIN del sistema.
- 2 El PIN del sistema aún está configurado como . 0000.
  - ▶ Cambie el PIN del sistema (→ p. 47).

**La contestadora automática no graba ningún mensaje.**

La memoria está llena.  
 ▶ Borre los mensajes antiguos.  
 ▶ Reproduzca los mensajes nuevos y borre.

**Permiso**

Su Gigaset está destinado a su uso en su país, tal y como se indica en la parte inferior del aparato y en el embalaje. Se han observado las características específicas del país.

## Certificado de garantía

---

### Garantía (Válida para ARGENTINA)

Gigaset Communications Argentina S.R.L., importador o fabricante y distribuidor exclusivo, garantiza el buen funcionamiento de este equipo por el período de 12 (doce) meses a partir de la fecha de compra. En el caso de pilas o baterías el período de garantía es de 6 (seis) meses a partir de la fecha de compra.

Esta garantía cubre el normal funcionamiento contra cualquier defecto de fabricación y/o vicio de material, y habilita al portador a obtener (a criterio de Gigaset Communications Argentina S.R.L.) la reparación o reemplazo del producto defectuoso sin cargo alguno para el adquirente cuando el mismo fallare en situaciones normales de uso y bajo las condiciones que a continuación se detallan:

1. Serán causas de anulación de esta garantía:
  - Fallas atribuibles al manejo inadecuado del producto, tales como roturas, golpes, caídas o rayaduras causadas por traslado, maltrato, etc.
  - Comprobación de reparaciones, modificaciones o desarmes realizados por personal ajeno al Servicio Técnico de Gigaset Communications Argentina S.R.L.
  - Daños o fallas ocasionados por factores externos a Gigaset Communications Argentina S.R.L., tales como deficiencias o interrupciones del circuito de alimentación eléctrica, descargas atmosféricas o condiciones ambientales inapropiadas o defectos de instalación.
  - Instalación de pilas o baterías distintas a las especificadas en el manual de uso.
  - Instalación y/o utilización en condiciones distintas a las marcadas en el "Manual de instalación y/o Manual de usuario.

- Utilización de accesorios no originales o no especificados en el manual de uso.
  - Enmiendas o tachaduras en los datos de la factura de compra.
  - Falta de factura de compra original.
  - Falta de fecha en la factura de compra.
2. No están cubiertos por esta garantía los daños ocasionados al exterior del gabinete.
  3. En caso de falla, Gigaset Communications Argentina S.R.L. asegura al comprador la reparación en un plazo no mayor a 30 días.
  4. Gigaset Communications Argentina S.R.L. asegura que este producto cumple con las normas de seguridad vigentes en el país.
  5. El presente certificado anula cualquier otra garantía implícita o explícita por lo tanto, no autorizamos a ninguna persona, sociedad o asociación a asumir por nuestra cuenta ninguna otra responsabilidad con respecto a nuestros productos.
  6. La presente garantía se prolongará por el tiempo que el usuario se encuentre privado del producto con motivo de reparaciones incluídas en la garantía.
  7. El Manual de Uso e Instalación adjunto es parte integrante del presente Certificado de Garantía.
  8. Consultas sobre el funcionamiento o reparación dentro o fuera de la garantía comuníquese con nuestro Centro de Atención a Clientes al teléfono que se indica al pie de la presente.

**Importante:** para el reemplazo de pilas o baterías de cada producto, le solicitamos remitirse exclusivamente a las indicaciones definidas en el manual de uso.

Centro de Atención a Clientes:

0-800-888-9878

de lunes a viernes de 9 a 18Hs.

**Importante:**

Para hacer válida la garantía de este producto conserve la factura o ticket de compra por el período de 1 (uno) año. Ante cualquier consulta al respecto o para conocer cual es el centro de atención al cliente más acorde a sus necesidades, por favor comuníquese con nuestro Centro de Atención a Clientes.

**Indicaciones de Compatibilidad**

Los equipos Gigaset comercializados en la República Argentina por Gigaset Communications Argentina S.R.L. cumplen con las reglamentaciones de la Comisión Nacional de Comunicaciones (CNC).

Para informaciones adicionales, comuníquese con el Centro de Atención al Cliente:

Teléfono gratuito: 0800-888-9878  
De Lunes a Viernes de 9:00hs a 18:00hs

**Medioambiente****Declaración de nuestra misión medioambiental**

En Gigaset Communications GmbH tenemos responsabilidad social y nos involucramos activamente en el interés de un mundo mejor. Nuestras ideas, tecnologías y acciones sirven a las personas, la sociedad y el medioambiente. El objetivo de nuestra actividad global es asegurar recursos de vida sostenibles para la humanidad. Estamos comprometidos con una responsabilidad por nuestros productos que comprende su ciclo de vida completo. El impacto ambiental de los productos, incluyendo su fabricación, adquisición, distribución, utilización, servicio y eliminación, ya son evaluadas durante el diseño del producto y del proceso.

Hay más información disponible sobre productos y procesos inofensivos para el medioambiente en Internet en [www.gigaset.com](http://www.gigaset.com).

**Sistema de manejo medioambiental**

Gigaset Communications GmbH está certificado según los estándares internacionales EN 14001 e ISO 9001.

**ISO 14001 (medioambiente):** certificado desde septiembre de 2007 por TÜV SÜD Management Service GmbH.

**ISO 9001 (calidad):** certificado desde 17/02/1994 por TÜV SÜD Management Service GmbH.

**Consumo de energía ecológico**

El uso de ECO DECT (→ p. 41) ahorra energía y contribuye activamente a la protección del medioambiente.

**Eliminación**

Las baterías no deben tirarse a la basura doméstica común. Observe los reglamentos locales de eliminación de basura, cuyos detalles pueden obtenerse de las autoridades locales o de la tienda donde adquirió el producto.

Todo el equipo eléctrico y electrónico debe ser desechado por separado de la basura doméstica común, y usando instalaciones de recolección designadas por las autoridades locales.



La eliminación correcta y la recolección separada de equipo usado ayudarán a evitar posibles consecuencias nocivas para el medioambiente y la

salud. Las mismas son un requisito para la reutilización y el reciclado de equipo eléctrico y electrónico usado.

Para obtener información más detallada sobre la eliminación de su equipo usado, póngase en contacto con una autoridad local, el servicio de eliminación de desechos o la tienda donde adquirió el producto.

## Apéndice

---

### Cuidados

---

Limpie la estación base y el terminal inalámbrico con un paño **húmedo** (no utilice disolventes) o un paño antiestático.

**Nunca** utilice un paño seco. Esto puede causar estática.

### Contacto con líquidos

---

Si el terminal inalámbrico entra en contacto con líquidos:

1. **Apague el terminal inalámbrico y retire las baterías de inmediato.**
2. Deje que el líquido se drene del terminal inalámbrico.
3. Seque todas las piezas con suaves toques, luego coloque el terminal inalámbrico con el compartimiento de las baterías abierto y el teclado hacia abajo en un lugar seco y tibio, **durante al menos 72 horas** (no en un horno por convección, horno de microondas, etc.).
4. **No vuelva a encender el terminal inalámbrico hasta que se haya secado por completo.**

Si luego de realizar este procedimiento, el equipo no enciende, por favor contáctese con nuestro centro de atención a clientes.

## Especificaciones

---

### Baterías recomendadas

---

Tecnología:

Níquel e hidruro metálico (NiMH)

Tamaño: AAA (Micro, HR03)

Voltaje: 1,2 V

Capacidad: 550 – 1000 mAh

Recomendamos los siguientes tipos de baterías debido a que son las únicas que garantizan los tiempos de funcionamiento especificados, una funcionalidad total y una vida útil de servicio prolongada:

- ◆ GP 700 mAh
- ◆ Yuasa Phone 700 mAh
- ◆ Yuasa Phone 800 mAh
- ◆ Yuasa AAA 800
- ◆ Peacebay 600 mAh

El dispositivo se suministra con dos baterías recomendadas.

## Tiempos de servicio/carga del teléfono

El tiempo de servicio de su Gigaset depende de la capacidad, el tiempo de uso de las baterías y la manera cómo se utilizan. (Todos los tiempos son tiempos máximos posibles)

	Capacidad (mAh) aproximada			
	550	650	800	1000
Tiempo en espera (horas)	180	210	265	330
Tiempo de conversación (horas)	23	25	33	41
Tiempo de servicio para 1,5 horas de llamadas al día (horas)	80	95	115	
Tiempo de carga, estación base (horas)	8	10	12	15
Tiempo de carga, soporte de carga (horas)	6	7	9	11

Hasta el momento de imprimir este manual, había disponibilidad de baterías de hasta 800 mAh que se probaron en el sistema. Debido al progreso constante en el desarrollo de baterías, la lista de las baterías recomendadas se actualiza periódicamente en la sección de preguntas frecuentes de las páginas de Atención al cliente de Gigaset.

[www.gigaset.com/customercare](http://www.gigaset.com/customercare)

## Consumo de energía de la estación base

<b>En estado de espera</b>	
– Teléfono en el soporte de carga	aprox. 1,3 W
– Teléfono fuera del soporte de carga	aprox. 1,3 W
<b>Durante una llamada</b>	aprox. 1,5 W

## Especificaciones generales

DECT estándar	se admite
GAP estándar	se admite
Número de canales	60 canales bidireccionales
Rango de frecuencia de radio	1910 - 1930 MHz
Método doble	Múltiplex por división de tiempo, longitud de trama 10 ms
Trama de canal	1728 kHz
Velocidad de transmisión de bits	1152 kbit/s
Modulación	GFSK
Codificación de idioma	32 kbit/s
Potencia de transmisión	10 mW, potencia media por canal
Alcance	hasta 300 m en espacios abiertos, hasta 50 m en interiores
Fuente de alimentación de la estación base	230 V ~/50 Hz
Condiciones ambientales para el funcionamiento	+5 °C a +45 °C, 20 % a 75 % de humedad relativa
Modo de marcación	DTMF (marcación por tonos)/DP (marcación por pulsos)

## Conexiones de las clavijas en el enchufe del teléfono

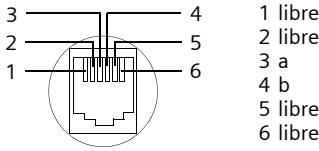

## Escribir y editar texto

Al escribir texto tenga en cuenta las siguientes reglas:

- ◆ Use para mover el cursor a la derecha o a la izquierda.
- ◆ Los caracteres se introducen a la izquierda del cursor.
- ◆ La primera letra del nombre en los registros del directorio telefónico aparece automáticamente en mayúscula, seguida por letras en minúscula.

## Escribir un SMS/nombres

Presione varias veces la tecla correspondiente para introducir letras/caracteres.

### Caracteres estándar

	1x	2x	3x	4x	5x	6x	7x	8x	9x	10x	11x	12x	13x	14x
	<sup>1)</sup>	<sup>2)</sup>	1	€	£	\$	¥	□						
	a	b	c	2	ä	á	à	â	ã	ç				
	d	e	f	3	ë	é	è	ê						
	g	h	i	4	ï	í	ì	î						
	j	k	l	5										
	m	n	o	6	ö	ñ	ó	ò	ô	õ				
	p	q	r	s	7	ß								
	t	u	v	8	ü	ú	ù	û						
	w	x	y	z	9	ÿ	ý	æ	ø	ã				
	.	,	?	!	0	+	-	:	¿	¡	"	'	;	_
	*	/	(	)	<	=	>	%						
			#	@		&	§							

- 1) Espacio  
2) Salto de línea

Al presionar **prolongadamente** una tecla, los caracteres de esa tecla aparecen en la pantalla, y se resaltan uno después del otro. Cuando suelta la tecla, se inserta el carácter resaltado en el campo de entrada.

### Ajustar mayúsculas/minúsculas o cifras

Presione la tecla de almohadilla **brevemente** para alternar del modo "Abc" a "123" y de "123" a "abc" y de "abc" a "Abc" (mayúsculas: primera letra mayúscula y todas las demás minúsculas). Presione la tecla de almohadilla **antes** de introducir la letra.

Podrá ver brevemente en la pantalla si está seleccionado mayúsculas, minúsculas o cifras.

# Accesorios

---

## Teléfonos Gigaset

Convierta su Gigaset en una centralita telefónica inalámbrica:

Consulte con su distribuidor local o comuníquese telefónicamente con nuestro centro de atención a clientes para conocer cuales son los modelos de terminales compatibles con su equipo Gigaset A580/A585.

## Cómo montar la estación base en la pared

---

A580: 40 mm

A585: 46 mm



aprox.  
2,5 mm

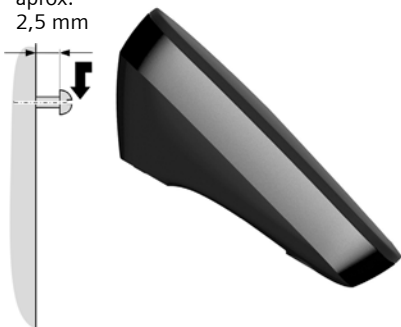

## Cómo montar el soporte de carga en la pared

---

21 mm



aprox.  
2,5 mm

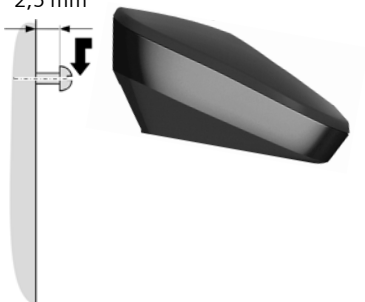

# Índice alfabético

---

## A

Acceso directo . . . . .	21
Acceso rápido	
bandeja de entrada de la red . . . . .	40
contestadora automática . . . . .	39
Accesorios . . . . .	59
Aceptación de llamada . . . . .	38, 45
Ajustar	
fecha . . . . .	44
hora . . . . .	44
hora de la alarma . . . . .	42
melodía . . . . .	47
Alarma . . . . .	42
Alcance . . . . .	8
Audífonos de sordera . . . . .	6
Automática	
aceptar llamada . . . . .	23
preselección del proveedor de red . . . . .	29
Ayuda . . . . .	52

## B

Batería	
baterías recomendadas . . . . .	56
carga . . . . .	1, 12
cómo introducir . . . . .	10
ícono . . . . .	1, 11
pantalla . . . . .	1
tono de advertencia . . . . .	46
Bloqueo	
activación/desactivación del bloqueo del teclado . . . . .	19

## C

Cambiar	
duración de la pausa . . . . .	49
modo de marcación . . . . .	49
volumen de manos libres . . . . .	45
volumen del auricular . . . . .	45
Cambio del PIN, PIN del sistema . . . . .	47
Cancelación	
preselección . . . . .	30
Características técnicas . . . . .	54
Centralita telefónica (PABX)	
cambiar temporalmente a marcación por tonos . . . . .	50
conexión de la estación base . . . . .	49

configuración de la función de rellamada . . . . .	49
configuración del modo de marcación . . . . .	49
SMS . . . . .	34
Centro SMS	
cambiar el número . . . . .	34
configuración . . . . .	34
Certificado de garantía . . . . .	54
CLI, CLIP . . . . .	24
Clic de tecla . . . . .	46
Cómo activar	
aceptación de llamada . . . . .	45
bloqueo del teclado . . . . .	19
contestadora automática . . . . .	36
contestadora automática (operación remota) . . . . .	39
revisión de llamada interna . . . . .	44
teléfono . . . . .	19
tonos de aviso . . . . .	46
Cómo borrar	
anuncio (contestadora automática) . . . . .	36
caracteres . . . . .	18
Cómo buscar en el directorio telefónico . . . . .	25
Cómo cambiar PIN del sistema . . . . .	47
Cómo configurar la bandeja de entrada de la red . . . . .	40
Cómo desactivar	
aceptación de llamada . . . . .	45
bloqueo del teclado . . . . .	19
contestadora automática . . . . .	36
revisión de llamada interna . . . . .	44
teléfono . . . . .	19
tonos de aviso . . . . .	46
Cómo examinar el informe de la bandeja de entrada de la red . . . . .	40
Cómo hacer llamadas	
cómo responder una llamada . . . . .	23
externas . . . . .	23
interna . . . . .	43
llamadas rentables . . . . .	29
Cómo marcar	
con marcación rápida . . . . .	26
directorio telefónico . . . . .	25
Cómo registrar (teléfono) . . . . .	42
Cómo silenciar el teléfono . . . . .	24

## Índice alfabético

Conectar, estación base a una centralita telefónica . . . . .	49
Conexiones de las clavijas . . . . .	58
Conferencia . . . . .	44
Configuración	
fecha . . . . .	13
hora . . . . .	13
melodía (timbre) . . . . .	46
sistema . . . . .	47
teléfono . . . . .	10
Consumo de energía (estación base) . . . . .	57
Contenido del paquete . . . . .	7
Contestadora automática . . . . .	36
lista . . . . .	27, 28, 29
operación remota . . . . .	39
Contestadora automática, véase también	
Bandeja de entrada de la red	
Conversación con manos libres . . . . .	24
Corrección de entradas incorrectas . . . . .	18
Cuidado del teléfono . . . . .	56
<b>D</b>	
Datos incorrectos (corrección) . . . . .	18
Directorio telefónico . . . . .	25
administrar registros . . . . .	26
cómo abrir . . . . .	17
cómo guardar el primer número . . . . .	25
copiar número . . . . .	27
copiar un número de un texto . . . . .	26
enviar registro/lista al teléfono . . . . .	26
guardar el número del remitente (SMS) . . . . .	33
guardar registro . . . . .	25
orden de los registros . . . . .	25
Dispositivos médicos . . . . .	6
DP (marcación por pulsos) . . . . .	49
DTMF (método de marcación por tonos) . . . . .	49, 50
Duración de la llamada . . . . .	23, 30
<b>E</b>	
ECO DECT . . . . .	41
Eliminación . . . . .	55
Enchufe del teléfono, conexiones de las clavijas . . . . .	58
Envío de registro del directorio telefónico al teléfono . . . . .	26
Escribir (SMS) . . . . .	31
Escribir y editar un mensaje de texto . . . . .	58
Especificaciones . . . . .	56
Estación base	
conectar a una centralita telefónica . . . . .	49
conexión . . . . .	8
configuración . . . . .	8, 47
consumo de energía . . . . .	57
PIN del sistema . . . . .	47
restaurar las configuraciones predeterminadas . . . . .	48
Estado inactivo	
cómo volver a . . . . .	19
pantalla . . . . .	19
<b>F</b>	
Finalizar, llamada . . . . .	23
Finalizar, véase Cómo desactivar	
Funcionamiento con auricular . . . . .	24
<b>G</b>	
Garantía . . . . .	54
<b>H</b>	
Hacer llamadas	
externa . . . . .	23
Historial de llamadas . . . . .	28
<b>I</b>	
Ícono	
batería . . . . .	11
bloqueo del teclado . . . . .	19
pantalla . . . . .	17
para mensajes nuevos . . . . .	27
Identificación de la línea llamante . . . . .	24
Instalación, estación base . . . . .	8
Interna	
cómo hacer llamadas . . . . .	43
revisión de llamada . . . . .	44
tecla . . . . .	1
<b>J</b>	
Juego de caracteres . . . . .	33, 58
<b>L</b>	
Líquidos . . . . .	56
Lista	
bandeja de entrada de la red . . . . .	28
contestadora automática . . . . .	27, 29
historial de llamadas . . . . .	28

lista de borradores de mensajes (SMS) . . . . .	31
lista de la contestadora automática . . . . .	28
lista de mensajes entrantes (SMS) . . . . .	32
lista SMS . . . . .	28
llamadas perdidas . . . . .	28
<b>Llamada</b>	
a participante escuchando . . . . .	44
aceptar . . . . .	23
externa . . . . .	23
finalizar . . . . .	23
interna . . . . .	43
responder desde la contestadora automática . . . . .	38
transferir (conexión) . . . . .	43
<b>Llamada en espera durante una llamada interna . . . . .</b>	<b>44</b>
<b>Llamada interna . . . . .</b>	<b>43</b>
llamada en espera . . . . .	44
<b>Llamadas perdidas . . . . .</b>	<b>28</b>
<b>Llamante desconocido . . . . .</b>	<b>24</b>
<b>Llamar</b>	
interna . . . . .	43
<b>Localización . . . . .</b>	<b>43</b>
<b>Localización, teléfono . . . . .</b>	<b>43</b>
<b>Localizador . . . . .</b>	<b>43</b>
<b>M</b>	
<b>Marcación</b>	
modo . . . . .	49
pulsos . . . . .	49
rápida . . . . .	26
tonos . . . . .	49, 50
<b>Medioambiente . . . . .</b>	<b>55</b>
<b>Mensaje</b>	
cómo borrar . . . . .	37
copiar el número al directorio telefónico . . . . .	37
reproducción . . . . .	37
<b>Mensaje de texto, véase SMS</b>	
<b>Menú</b>	
generalidades . . . . .	21
indicación . . . . .	18
tono de fin . . . . .	46
<b>Micrófono . . . . .</b>	<b>1</b>
<b>Modo eco . . . . .</b>	<b>41</b>
<b>Modo eco+ . . . . .</b>	<b>41</b>

<b>Mostrar</b>	
duración de la llamada . . . . .	30
informe de bandeja de entrada de la red . . . . .	40
número (CLI/CLIP) . . . . .	24

**N**

<b>Número</b>	
cómo guardar en el directorio telefónico . . . . .	25
cómo guardar número del remitente en el directorio telefónico . . . . .	33
configuración del centro SMS . . . . .	34
copiar al directorio telefónico . . . . .	26
copiar del directorio telefónico . . . . .	27
ingresar con el directorio telefónico . . . . .	27
ingresar el número de la bandeja de entrada de la red . . . . .	40
mostrar el número del llamante (CLIP) . . . . .	24

**O**

<b>Operación remota . . . . .</b>	<b>39</b>
<b>Orden en el directorio telefónico . . . . .</b>	<b>25</b>

**P**

<b>Pantalla</b>	
cómo cambiar el idioma de la pantalla . . . . .	44
configuración . . . . .	45
en estado inactivo . . . . .	19
protector de pantalla . . . . .	45
teclas . . . . .	1, 17
<b>Pantalla de estado de carga . . . . .</b>	<b>1</b>
<b>Pausa . . . . .</b>	<b>49</b>
<b>Pausa de marcación</b>	
ingresar . . . . .	1
<b>Permiso . . . . .</b>	<b>53</b>
<b>PRECAUCIONES CON LA BATERÍA . . . . .</b>	<b>52</b>
<b>Precauciones de seguridad . . . . .</b>	<b>51</b>
<b>Preguntas y respuestas . . . . .</b>	<b>52</b>
<b>Preselección . . . . .</b>	<b>29</b>
cancelación . . . . .	30
<b>Preselección del proveedor de red, automática . . . . .</b>	<b>29</b>
<b>Protección contra acceso . . . . .</b>	<b>47</b>

## Índice alfabético

Protección de pantalla, ver protector de pantalla	
Protección del teléfono contra el acceso	47
Protector de pantalla	45

## R

Registro	
guardar (bandeja de entrada de la red)	40
guardar, cambiar (preselección)	30
seleccionar del directorio telefónico	25
Rellamada	49
hora	49
Rellamada al último número	27
Rellamada manual de últimos números	27
Reloj digital	45
Repetición de la alarma	42
Reproducción	
anuncio (contestadora automática)	36
mensaje (contestadora automática)	37
Resolución de problemas (SMS)	35
Resolución de problemas generales	52
Respuesta automática	45
Revisión de llamadas durante la grabación	38
Revisión de una llamada	44

## S

Servicio	52
Servicio de Atención al Cliente	52
Siesta (despertador)	42
Sistema telefónico	
configuración de pausas	49
SMS	31
a una centralita telefónica	34
autoayuda con mensajes de error	35
borrar	32
centro de servicio de envío activo	31
contestar y transferir	33
escribir	58
guardar un número	33
leer	32
lista	28
lista de borradores de mensajes	31
lista de mensajes entrantes	32
resolución de problemas	35

transferir	33
------------	----

## T

Tecla de mensaje	
abrir lista	32
cómo abrir listas	27
Tecla de rellamada	
pausa posterior	49
Teclas	
asignar un registro del directorio telefónico	26
marcación rápida	26
tecla 1 (acceso rápido)	1, 39
tecla de almohadilla	1, 19
tecla de asterisco	1, 46
tecla de borrar	17
tecla de colgar	1, 23
tecla de control	1, 17
tecla de descolgar	1, 23
tecla de encender/apagar	1
tecla de manos libres	1
tecla de mensaje	1
tecla de rellamada	1
tecla interna	1
teclas de pantalla	1, 17
Teléfono	
activar/desactivar	19
anular el registro	42, 48
configuración	10, 44
estado inactivo	19
idioma de la pantalla	44
localización	43
registrar	42
restaurar las configuraciones predeterminadas	47
silenciar	24
tonos de aviso	46
transferir una llamada	43
usar varios	42, 43
volumen de manos libres	45
volumen del auricular	45
Terminal inalámbrico,	
contacto con líquidos	56
Tiempo de grabación (contestadora automática)	38
Tímbre	
ajuste del volumen	45, 47
cómo cambiar	45

configuración de la melodía . . .	46, 47
Tono de advertencia (batería) . . . . .	46
Tono de confirmación . . . . .	46
Tono de error . . . . .	46
Tonos de aviso . . . . .	46
Transformador de corriente . . . . .	6

**V**

Volumen

timbre . . . . .	45, 47
volumen de manos libres para el teléfono . . . . .	45
volumen del auricular . . . . .	45













